

## 22. INFORMATION SUR LA GARANTIE

### MARANTEC AMERICA CORPORATION

#### SYSTÈME D'OUVRE-PORTE AUTOMATIQUE DE LA SERIE Q-LINE® "PROFESSIONAL" - GARANTIE DE PRODUIT

**Q-7500, Q-7700** — Garantie Viagère\* des Composants - Seulement pour l'Ouvre-Porte et le Rail (Main d'Ouvre non comprise)

**COUVRE:** N'importe quel défaut des matériaux ou assemblage dû à l'usage normal, personnel et résidentiel, d'accord le Manuel du Propriétaire.

**PROPRIÉTÉ DE LA GARANTIE:** La garantie est limitée au consommateur qui originalement a acquis et/ou enregistré le produit.

**COMPROMIS DE MARANTEC AMERICA CORPORATION:** Si le produit Marantec® est défectueux, Marantec le réparera ou, selon notre critère, le changera sans coût pour le client. Nous pourrions opter par utiliser des pièces de rechange ou produits neufs ou aménagés, du même dessin ou de dessin similaire.

**LIMITATIONS:** Cette garantie sera effective seulement si le produit a été enregistré correctement pas plus de 90 jours après son achat. Marantec® ne sera pas responsable par les pertes ou dégâts matériels ni par n'importe quel autre perte ou dépense incidentelle ou émergente des dégâts matériels provoqués directe ou indirectement pour avoir utilisé ce produit sauf aux États qui ne permettent pas cette exclusion de la limitation. Marantec® ne couvrira pas les batteries, les ampoules, les pièces de rechange pour les réparations pas autorisées, des installations, usage commercial, dégâts pendant que le produit est en transit, défauts provoqués par des accidents ou ceux qui émergent comme résultat des modifications, manque d'un entretien indiqué, réparations ou modifications pas autorisées, usage inapproprié ou abus du produit, des incendies, des inondations, des actes de force majeure, ou d'autres fautes attribuées à ne pas suivre correctement le Manuel du Propriétaire du produit M-LINE®. Il n'est pas couvert aucun coût de main d'oeuvre. Cette garantie est appliquée seulement aux Ouvre-Portes Automatiques pour Portes de Garage de 120 Volts marque Marantec® achetés aux États-Unis, Canada ou Mexique. Sous nulle circonstance Marantec® sera responsable pour des dommages émergents, incidentels ou spéciaux qui surgissent par rapport à l'usage ou l'incapacité d'utiliser ce produit. En aucun cas l'obligation de Marantec® pour manque d'accomplissement de garantie, manque d'accomplissement du contrat, négligence ou responsabilité stricte pourra dépasser le coût du produit couvert par la présente. Aucune personne est autorisée à assumer par Marantec America Corporation aucune autre responsabilité par rapport à la vente de ce produit.

#### SERVICE TECHNIQUE PENDANT LA PÉRIODE DE GARANTIE:

- Service Technique de Vendeurs Autorisés : Contactez la source qui vous a vendu et/ou installé votre Ouvre-Porte Automatique.
- Auto Service: Appelez le Service Gratuit de Marantec®: 1-888-622-2489. Un représentant Marantec® très qualifié vous aidera à diagnostiquer le problème et vous fournira les indications et les rechanges nécessaires pour que vous-même réparez votre ouvre-porte si possible.

L'installation de l'ouvre-porte automatique pour garage Marantec® en utilisant des parties ou accessoires pas autorisés pourrait provoquer un fonctionnement incorrect de l'ouvre-porte et invalidera la présente garantie. Cela fera aussi que le système n'accomplisse pas les demandes de sécurité exigés pour obtenir l'approbation de Underwriters Laboratories (U.L) et constituera donc un risque pour la sécurité.

Cette garantie vous octroie des droits légaux spécifiques; c'est possible que vous ayez aussi d'autres droits, lesquels varient selon l'État où vous vous trouvez.

\* Garantie Viagère — Garantie pour le temps que l'acheteur originel de l'ouvre-porte automatique soit propriétaire de son demeure.

\*\* Accessoires — Garantie pendant 1 année.

## 23. AVEZ-VOUS BESOIN D'ASSISTANCE OU DU SERVICE TECHNIQUE?

### Assistance ou Service Technique

Pour installation professionnelle, service technique ou assistance sur l'opération du produit, veuillez contacter votre vendeur ou installateur. Ils pourront répondre vos questions.

Si par n'importe quel motif vous avez des difficultés avec l'installation ou opération de votre ouvre-porte automatique pour garage, veuillez appeler à notre numéro gratuit:

**1-888-622-2489**

### Pièces de Rechange

Vous pouvez commander des pièces de rechange ou d'accessoires en contactant votre vendeur ou installateur. Quand vous commandez des pièces de rechange ou accessoires n'oubliez pas donner l'information suivante:

- **Modèle de l'ouvre-porte**
- **Numéro de partie**
- **Nom de la partie**

Si vous avez des difficultés pour contacter votre vendeur/technicien ou si vous avez des difficultés pour trouver des pièces de rechange ou accessoires disponibles veuillez nous appeler directement:

**1-888-622-2489**



**Q-7700**  
**Q-7500**

Manuel du Propriétaire.

Il contient des instructions d'installation, d'opération, d'entretien et garantie.

Exclusif pour usage résidentiel.



Marantec America Corporation  
5705 Centerpoint Court, Gurnee, IL 60031 U.S.A.  
Phone 1-888-622-2489 • Fax 847-478-0348

**Marantec**

Systèmes d'accès ➤ Automatiquement la meilleure option

[www.marantecamerica.com](http://www.marantecamerica.com)

## CONTENU DU MANUEL DU PROPRIÉTAIRE

1. INTRODUCTION	3
2. CARACTÉRISTIQUES AVANCÉES	3
3. INFORMATION IMPORTANTE POUR VOTRE SÉCURITÉ	3
4. OUTILS	4
5. GARAGE	4
6. CONTENU DU KIT DE L'OUVRE-PORTE	6
7. IMPORTANTES INSTRUCTIONS POUR L'INSTALLATION	7
8. PAS DE L'INSTALLATION	8
8-1. MESURER ET MARQUER L'AIRE DE LA PORTE	8
8-2. INSTALLER LE SUPPORT DU MUR LINTEAU	8
8-3. INSTALLER LE SUPPORT DE LA PORTE	9
8-4. FIXER LE RAIL À L'UNITÉ DE PUISSANCE DE L'OUVRE-PORTE	10
8-5. FIXER LE RAIL AU SUPPORT DU MUR LINTEAU	11
8-6. SITUER L'OUVRE-PORTE POUR SON MONTAGE	11
8-7. FIXER L'OUVRE-PORTE AU PLAFOND	12
8-8. RACCORDER LE BRAS À LA PORTE ET AU CHAR	12
8-9. VÉRIFIER LA DÉCONNEXION D'URGENCE	13
8-10. INSTALLER LE SYSTÈME DE SÉCURITÉ "PHOTO EYE"	14
8-11. INSTALLER LE TABLEAU DE CONTRÔLE AU MUR	15
8-12. RACCORDER LES CÂBLES À L'UNITÉ DE PUISSANCE	15
8-13. INSTALLER DES AMPOULES ET DES LENTILLES	16
8-14. BRANCHER À L'ÉNERGIE ÉLECTRIQUE	16
8-15. TABLEAU DE CONTRÔLE	17
8-16. PROGRAMMATION	18
8-17. PROGRAMMATION AVANCÉE - SEULEMENT POUR DES INSTALLATEURS PROFESSIONNELS	19
8-18. VÉRIFIER L'INVERSION DE SÉCURITÉ	19
8-19. ALIGNER ET VÉRIFIER LES CAPTEURS "PHOTO EYE"	20
8-20. PLACER LES ÉTIQUETTES À L'INTÉRIEUR DU GARAGE	21
8-21. PLACER LE MANUEL DU PROPRIÉTAIRE AU MUR	21
9. IMPORTANTES INSTRUCTIONS DE SÉCURITÉ	21
10. ÉMETTEURS	21
11. OPÉRATION DE VOTRE OUVRE-PORTE	23
12. TRANSCÉPTEUR HOMELINK®	23
13. RÉGLAGE DE LA TENSION	24
14. RÉGLAGE DE LA LONGUEUR DU RAIL - SEULEMENT POUR DES INSTALLATEURS PROFESSIONNELS	24
15. PARTIES DU RAIL	25
16. PARTIES DE L'UNITÉ DE PUISSANCE	26
17. ACCESSOIRES	28
18. AVEZ-VOUS DES PROBLÈMES?	29
19. DÉTECTION ET CORRECTION DE PROBLÈMES - SEULEMENT POUR DES INSTALLATEURS PROFESSIONNELS	30
20. ENTRETIEN ET RÉGLAGE	31
21. REGISTRE D'ENTRETIEN	31
22. INFORMATION SUR LA GARANTIE	32
23. AVEZ-VOUS BESOIN D'ASSISTANCE OU DU SERVICE TECHNIQUE?	32

## 20. ENTRETIEN ET RÉGLAGE

Pour assurer l'opération sûre et une longue vie utile de votre ouvre-porte automatique il faut vérifier périodiquement son correct fonctionnement. Parfois peut être aussi nécessaire de réaliser des entretiens spéciales ou de régler à nouveau son système.

### UNE FOIS PAR MOIS:

- Vérifiez le système d'inversion en effectuant le procédé pour "Vérifier l'Inversion de Sécurité" décrit dans ce manuel.
- Vérifiez le correct fonctionnement de la porte en l'ouvrant et la fermant manuellement. Si la porte se colle ou se bouche ou si elle n'est pas bien équilibrée appelez le service technique de la porte.
- Vérifiez le système de capteurs Photo Eye comme c'est décrit dans ce manuel.

### UNE FOIS PAR ANNÉE:

- Conservez les rouleaux, les gonds et les roulements de votre porte bien graissés en suivant les instructions indiquées pour la porte ou contactez le service technique.

### QUAND IL EST NÉCESSAIRE:

- Programmez à nouveau les limites d'ouverture et fermeture et la force ascendante et descendante quand il est nécessaire — par l'effet des basses températures, par l'usure normale de la porte, etc. Chaque fois que vous devriez régler ou programmer un paramètre consultez l'étiquette avec des instructions placée sur l'ouvre-porte.
- Vérifiez et réajustez la tension de la courroie, s'il est nécessaire, au cas improbable qu'elle perde sa tension pendant la vie utile de l'ouvre-porte. Vérifiez toujours le système d'inversion après avoir modifié les limites d'ouverture et fermeture ou la force ascendante et descendante. Un ouvre-porte qui n'est pas vérifié adéquatement pourrait fonctionner incorrectement et être dangereux.









## 21. REGISTRE D'ENTRETIEN

Le bon entretien de la porte de votre garage est une condition fondamentale qui non seulement prolongera la vie utile de votre porte et de l'ouvre-porte sinon que, ce qui est le plus important, assurera votre sécurité et celle d'autres personnes. Utilisez la grille suivante pour enregistrer les entretiens mensuels, annuels et ceux réalisés "quand il est nécessaire".

Entretien Réalisé	Date	Réalisé par	Commentaires

## 19. DÉTECTION ET CORRECTION DE PROBLÈMES - SEULEMENT POUR DES INSTALLATEURS PROFESSIONNELS

L'information suivante doit être utilisée seulement pour des installateurs ou techniciens professionnels. Si le LED #3 scintille pendant l'opération normale de l'ouvre-porte automatique vous pouvez obtenir plus d'information sur l'état de l'ouvre-porte en appuyant et lâchant le bouton "P" une seule fois. Vous visualiserez certains LEDs qui vous aideront à diagnostiquer la faute.

LEDs APRÈS AVOIR APPUYÉ "P"	CODE	PROBLÈME	SOLUTION
Scintille #1 	1	<ul style="list-style-type: none"> <li>La programmation des paramètres a été interrompue avant de finaliser.</li> </ul>	<ul style="list-style-type: none"> <li>La porte peut opérer normalement. Si vous n'avez pas complété la programmation des paramètres, vérifiez-les une autre fois. Voir page 18.</li> </ul>
Scintille #2 	2	<ul style="list-style-type: none"> <li>Interrupteur de limite défectueux.</li> </ul>	<ul style="list-style-type: none"> <li>Appelez le service technique de l'ouvre-porte.</li> </ul>
Scintille #3 	3	<ul style="list-style-type: none"> <li>Les capteurs du système Photo Eye ont détecté une obstruction tandis que la porte descendait.</li> </ul>	<ul style="list-style-type: none"> <li>Retirez les obstructions du parcours de la porte ou alignez une autre fois les capteurs. Voir page 20.</li> </ul>
Scintille #4 	4	<ul style="list-style-type: none"> <li>Capteur RPM défectueux.</li> </ul>	<ul style="list-style-type: none"> <li>Appelez le service technique de l'ouvre-porte.</li> </ul>
Scintillent #1 + #4 	5	<ul style="list-style-type: none"> <li>La force requise pour déplacer la porte est majeure que le niveau de force programmé.</li> </ul>	<ul style="list-style-type: none"> <li>Vérifiez s'il y a des obstructions sur le parcours de la porte, si la porte fonctionne correctement en forme manuelle, si elle est correctement balancée ou s'il y a des ressorts endommagés. Retirez les obstructions ou appelez le service technique de la porte</li> <li>Si la porte n'a pas des problèmes augmentez le niveau de force. UNE FOIS QUE VOUS AVEZ FINI RÉPÉTEZ LE PROCÉDÉ POUR "VÉRIFIER L'INVERSION DE SÉCURITÉ" (page 20).</li> </ul>
Scintillent #3 + #4 	7	<ul style="list-style-type: none"> <li>L'ouvre-porte a dépassé le temps maximal d'opération (30 secondes).</li> <li>Les capteurs du système Photo Eye ne sont pas branchés correctement.</li> <li>Les capteurs ne sont pas alignés.</li> <li>D'autres fautes du système de capteurs.</li> </ul>	<ul style="list-style-type: none"> <li>Vérifiez que le rail soit branché à l'unité de puissance et que la chaîne ou la courroie se déplacent.</li> <li>Vérifiez l'ensemble des câbles et les branchements du système Photo Eye. Voir page 15.</li> <li>Alignez une autre fois les capteurs. Voir page 20.</li> <li>Remplacez les capteurs.</li> </ul>
Scintillent #1 + #3 + #4 	8	<ul style="list-style-type: none"> <li>Le circuit qui surveille la force a trouvé une erreur.</li> <li>On a dépassé la limite de sensibilité de l'unité de puissance.</li> <li>On a dépassé la limite de la force auto-programmée.</li> </ul>	<ul style="list-style-type: none"> <li>Vérifiez s'il y a des obstructions sur le parcours de la porte, si la porte fonctionne correctement en forme manuelle, si elle est correctement balancée ou s'il y a des ressorts endommagés. Retirez les obstructions.</li> <li>Programmez une autre fois la force (voir page 19) et faites fonctionner l'ouvre-porte deux fois en sens ascendant et descendant. UNE FOIS QUE VOUS AVEZ FINI RÉPÉTEZ LE PROCÉDÉ POUR "VÉRIFIER L'INVERSION DE SÉCURITÉ" (page 20).</li> <li>Appelez le service technique de l'ouvre-porte.</li> </ul>
Scintillent tous les LEDs 	10	<ul style="list-style-type: none"> <li>Erreur de contrôle interne.</li> </ul>	<ul style="list-style-type: none"> <li>Appelez le service technique de l'ouvre-porte.</li> </ul>

## 1. INTRODUCTION

Nous vous félicitons par l'achat de votre Système d'Ouvre-Porte Automatique pour Garage de la Série Marantec® Professionnel, l'ouvre-porte automatique le plus innovateur actuellement disponible. Cet ouvre-porte digital a une large variété d'accessoires disponibles, et il a été conçu pour vous offrir l'opération plus douce, silencieuse et sûre possible à la maison. Comme résultat de la plus moderne technologie, l'ouvre-porte peut déplacer presque n'importe quelle porte de garage résidentiel qui soit correctement balancée, et possède en plus des caractéristiques de sécurité de pointe qui lui permettent de détecter des obstructions et d'arrêter et inverser le mouvement de la porte, aidant ainsi à protéger les personnes ou objets qui se trouvent près de la porte.

## 2. CARACTÉRISTIQUES AVANCÉES

Cet ouvre-porte automatique comprend des nombreuses caractéristiques de pointe, lesquelles permettront à l'utilisateur de le profiter des années durant de manière convenable, sûre et sans problèmes.

- Moteur de précision contrôlé par CC, comprend Fonction d'Arrêt et Démarrage Automatique Progressifs:** L'ouvre-porte détecte automatiquement quand la porte est presque totalement fermée ou presque totalement ouverte, et diminue graduellement la vitesse avant la fermeture ou l'ouverture totale. La porte commence à se déplacer lentement et elle augmente graduellement sa vitesse jusqu'à atteindre la vitesse maximale. C'est de cette manière qu'on réduit la possibilité de que les arrêts et démarrages brusques produisent des dégâts, ce qui arrive habituellement avec d'autres ouvre-portes, et par conséquent l'opération de votre ouvre-porte est plus douce et on prolonge la vie de votre porte et vos accessoires.
- Fonctions de sécurité incorporées:** Comprend un système d'alimentation breveté qui rend seulement la quantité optimale d'énergie pour déplacer votre ouvre-porte de manière sûre – Toujours!
- Récepteur modulaire (breveté):** Branchez le module de fréquence de votre préférence.
- Système de capteurs "Photo Eye" (Capteurs Infrarouges):** Système de rayon infrarouge de pointe qui aide à la détection des obstructions du parcours de votre porte et automatiquement inverse la fermeture de la porte, en protégeant les personnes et les objets qui se trouvent près de la porte.
- Viseur indicateur d'état pratique:** Pour indiquer l'état de votre ouvre-porte en tout moment. Notamment utile quand il est nécessaire de détecter et corriger des problèmes.
- Opération douce et silencieuse:** Comme résultat d'un dessin de précision et le choix des matériaux utilisés, l'opération de l'ouvre-porte est douce et silencieuse, beaucoup plus qu'aux ouvre-portes pour garage conventionnels.

## 3. INFORMATION IMPORTANTE POUR VOTRE SÉCURITÉ

Ce manuel est fondamental pour votre sécurité et pour la correcte installation, opération et entretien de l'ouvre-porte. Lisez soigneusement toutes les indications et instructions d'opération avant d'utiliser ce produit pour la première fois. Conservez le manuel dans un lieu sûr et accessible.



### AVERTISSEMENT

**Pour éviter des dégâts opérez l'ouvre-porte pour garage à 120V, 60 MHz.**  
**Les portes de garage sont des objets lourds et mobiles. Si on les utilise avec un ouvre-porte automatique il faut considérer aussi la présence d'énergie électrique. Si on n'installe, balance, opère et entretient les portes automatiques adéquatement, elles pourraient être dangereuses et provoquer des blessures graves ou même la mort.**  
**Veillez faire attention aux notes d'AVERTISSEMENT et PRÉCAUTION comprises dans ce manuel. Si certaines instructions ne sont pas respectées c'est possible que la porte ou l'ouvre-porte soient endommagés, ou que l'utilisateur ou d'autres personnes subissent des blessures graves ou même la mort.**



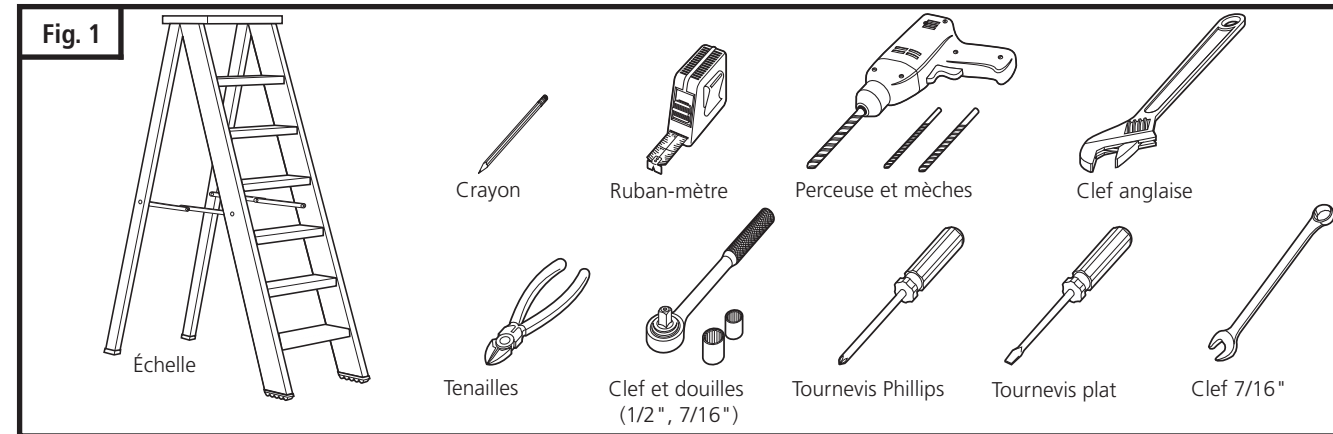
**AVERTISSEMENT** signifie que de ne pas suivre les instructions on pourrait provoquer des blessures graves ou même la mort.



**PRÉCAUTION** signifie que de ne pas suivre les instructions on peut provoquer des dégâts matériels ou des blessures aux personnes.

## 4. OUTILS

Les instructions font référence aux outils suivants que vous devrez utiliser pour la correcte installation, réglage et entretien de l'ouvre-porte. C'est possible que vous ayez besoin des outils supplémentaires, en dépendant de votre installation en particulier.



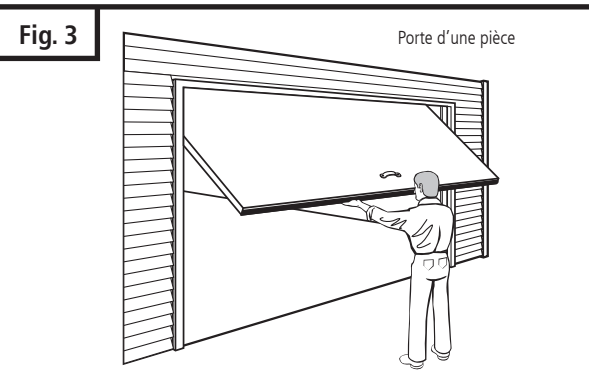
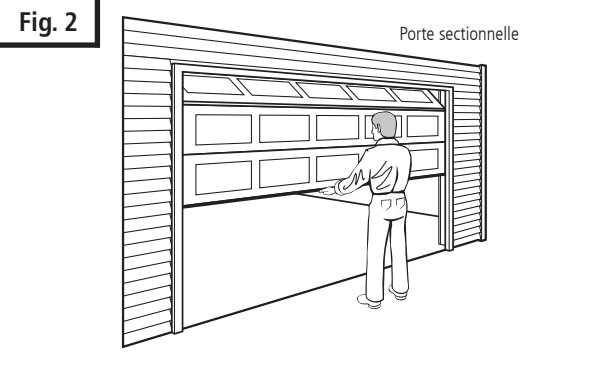
## 5. GARAGE



**Les portes de garage sont des objets lourds et mobiles qui peuvent provoquer des blessures graves et même la mort. Une porte qui ne soit pas balancée peut ne pas inverser son parcours quand il est nécessaire, en augmentant le risque de blessures. Si la porte de votre garage n'est pas balancée ou se bouche, appelez un service technique professionnel. Les portes de garage, leurs ressorts, poulies, câbles et éléments de fixation sont soumis à grand tension, et peuvent provoquer des blessures graves ou même la mort. N'essayez jamais de les régler vous-même. Éviter de laisser des cordes suspendues car celles-ci pourraient faire que quelqu'un s'emmêle et provoquer sa mort. Avant d'installer votre ouvre-porte assurez-vous de retirer toutes les cordes connectées à la porte.**

Prenez-vous votre temps pour étudier votre garage et votre porte.

- Est-ce qu'il y a une autre porte d'accès au garage en plus de la porte principale? Si la réponse est négative vous devriez installer une équipe d'ouverture d'urgence.
- Avec la porte du garage fermée, vérifiez l'alignement de la porte avec le plancher du garage. S'il y a un espace libre il ne peut pas être majeur de 1/4". Si l'espace libre est majeur de 1/4" réparez le plancher ou la porte avant d'installer l'ouvre-porte automatique.
- L'ouvre-porte doit être installé seulement si la porte de garage est correctement balancée et réglée. NE L'INSTALLEZ PAS SI VOTRE PORTE N'EST PAS BALANCÉE OU ELLE EST ENDOMMAGÉE.
- Vérifiez que la porte soit balancée à la moitié de son parcours et au long du rang d'ouverture et fermeture. Levez la porte jusqu'à peu près la moitié de sa hauteur comme c'est indiqué aux Figs. 2 et 3. Libérez la porte. Elle devrait se tenir sur place, supportée par ses ressorts. Montez et baissez complètement la porte afin de vérifier qu'elle ne se colle ni se bouche pas.
- Si votre porte n'est pas bien balancée ou vous avez besoin des réparations, NE LA RÉGLEZ PAS VOUS-MÊME. APPELEZ UN SERVICE TECHNIQUE PROFESSIONNEL pour que le fasse.
- Si votre porte a plus de 7 ft. de hauteur, vous aurez besoin d'un rail plus long. Voir la Figure 8 à la page 6 de ce manuel, où vous trouverez les longueurs disponibles.



### PRÉCAUTION

**Pour empêcher que les portes en acier, en aluminium, en fibre de verre ou celles qui ont des panneaux en verre soient endommagés, renforcez toujours l'intérieur de la porte tantôt verticalement avec des profils angulaires en acier.**

*La meilleure solution est de suivre les indications spécifiques pour votre porte ou bien de contacter le fabricant de la porte pour obtenir des instructions sur la manière de la renforcer correctement.*

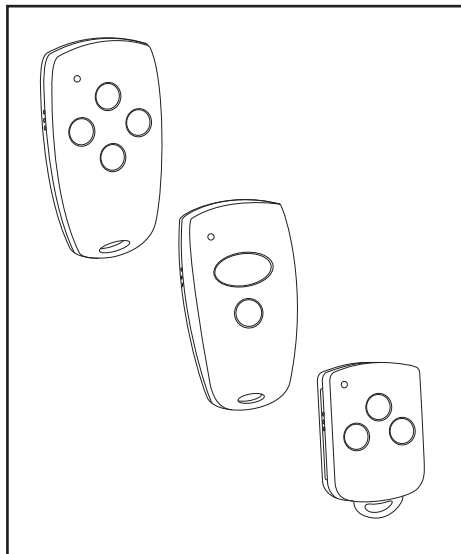
## 18. AVEZ-VOUS DES PROBLÈMES?

SITUATION	CAUSE PROBABLE ET SOLUTION
L'ouvre-porte ne peut pas être opéré du tableau de contrôle ni de l'émetteur:	<ul style="list-style-type: none"> <li>■ L'ouvre-porte est branché à l'énergie électrique? Branchez une ampoule à la prise pour voir si s'allume. Si elle ne s'allume pas vérifiez la boîte de fusibles ou l'interrupteur (certaines prises sont contrôlées par des interrupteurs manuels).</li> <li>■ Vous avez ouvert tous les serrures des portes? Si la réponse est non, faites-le.</li> <li>■ Le ressort de la porte du garage peut être endommagé. Faites-le remplacer par un technicien professionnel spécialisé en portes de garage.</li> <li>■ Il y a de la neige ou de la glace sous la porte? C'est possible que pour la glace ou la neige la porte soit collée au plancher. Retirez la neige ou la glace.</li> </ul>
L'ouvre-porte peut être opéré de l'émetteur mais non du tableau de contrôle:	<ul style="list-style-type: none"> <li>■ Les câbles sont correctement branchés? Vérifiez l'ensemble de câbles du tableau de contrôle comme c'est indiqué à la page 15.</li> <li>■ Le Bouton Lumineux du tableau de contrôle est-il allumé? S'il ne l'est pas, débranchez les câbles de bas voltage du tableau de contrôle et mettez-les en contact momentanément. Si l'ouvre-porte fonctionne remplacez le tableau de contrôle. Si l'ouvre-porte ne fonctionne pas vérifiez les câbles de l'ouvre-porte et vérifiez s'il y a des courts-circuits ou des dégâts sous les agrafes qui fixent les câbles.</li> </ul>
L'ouvre-porte peut être opéré du tableau de contrôle mais non de l'émetteur:	<ul style="list-style-type: none"> <li>■ La lumière du tableau de contrôle scintille-t-elle? Si c'est comme ça, votre ouvre-porte est au mode "Vacances/Bloquer". Désamorcez le mode "Vacances/Bloquer". Voir "Tableau de Contrôle au Mur" à la page 23.</li> <li>■ La lumière indicatrice de l'émetteur s'allume quand vous appuyez le bouton de l'émetteur? Si elle ne le fait pas remplacez la batterie. Voir "Remplacement de la Batterie" à la page 22.</li> <li>■ Vous avez programmé le code de l'émetteur? Répétez les pas pour la programmation de l'émetteur. Voir "Programmation d'un Émetteur" à la page 18.</li> <li>■ Tous les émetteurs ont été programmés avec le même code? Répétez le procédé de programmation du code pour tous les dispositifs de commande à distance. Voir "Multiples Émetteurs" à la page 22.</li> <li>■ Il y a une obstruction entre les capteurs Photo Eye? Si la réponse est oui, la porte se fermera seulement si vous appuyez et soutenez le bouton du tableau de contrôle au mur. Voir "Aligner et Vérifier les Capteurs Photo Eye" à la page 20.</li> </ul>
L'ouvre-porte ne peut pas être opéré en utilisant le dispositif HomeLink®:	<ul style="list-style-type: none"> <li>■ Vous avez programmé le Transcepteur HomeLink® avec le code de l'émetteur? Répétez les pas pour la programmation. (Voir le Manuel HomeLink®)</li> </ul>
La porte ne s'ouvre pas complètement:	<ul style="list-style-type: none"> <li>■ Il y a une obstruction qui empêche l'ouverture de la porte? Retirez les obstructions seulement après avoir vérifié qu'il n'y a pas de personnes, animaux ou d'autres objets à l'aire de la porte.</li> <li>■ Si la porte a fonctionné de forme correcte mais maintenant elle ne s'ouvre pas complètement, modifiez la limite d'ouverture et/ou augmentez la force ascendante (page 18 et 19). UNE FOIS QUE VOUS AVEZ FINI RÉPÉTEZ LE PROCÉDÉ POUR "VÉRIFIER L'INVERSION DE SÉCURITÉ" (page 20).</li> </ul>
La porte ne ferme pas totalement:	<ul style="list-style-type: none"> <li>■ Il y a une obstruction dans l'aire de la porte ou sur la trajectoire du faisceau entre les capteurs Photo Eye? Retirez les obstructions seulement après avoir vérifié qu'il n'y a pas de personnes, animaux ou d'autres objets dans l'aire de la porte.</li> <li>■ Si la porte a fonctionné de forme correcte mais maintenant elle ne ferme pas complètement, modifiez la limite de fermeture et/ou augmentez la force descendante (pages 18 et 19). UNE FOIS QUE VOUS AVEZ FINI RÉPÉTEZ LE PROCÉDÉ POUR "VÉRIFIER L'INVERSION DE SÉCURITÉ" (page 20).</li> </ul>
La porte s'ouvre mais elle ne ferme absolument pas:	<ul style="list-style-type: none"> <li>■ Vérifiez que les capteurs Photo Eye soient correctement branchés et alignés (pages 15 et 20).</li> <li>■ Augmentez la force descendante. UNE FOIS QUE VOUS AVEZ FINI RÉPÉTEZ LE PROCÉDÉ POUR "VÉRIFIER L'INVERSION DE SÉCURITÉ" (page 20).</li> </ul>
La porte change le sens de son mouvement sans cause visible:	<ul style="list-style-type: none"> <li>■ Il y a une obstruction dans l'aire de la porte? Tirez du bouton pour déconnexion d'urgence et ouvrez la porte manuellement. Si la porte n'est pas balancée ou elle est endommagée appelez un technicien professionnel spécialisé en portes de garage.</li> <li>■ Dégagez l'aire du plancher du garage où ferme la porte en retirant la neige et la glace.</li> <li>■ Si la porte fait l'inversion de son mouvement quand elle arrive à la position totalement fermée, diminuez la limite de fermeture (page 18).</li> <li>■ Vérifiez et augmentez la force descendante si nécessaire (page 19).</li> <li>■ UNE FOIS QUE VOUS AVEZ FINI RÉPÉTEZ LE PROCÉDÉ POUR "VÉRIFIER L'INVERSION DE SÉCURITÉ" (page 20).</li> </ul>
La lumière de l'ouvre-porte ne s'allume pas:	<ul style="list-style-type: none"> <li>■ Remplacez les ampoules pour d'autres ampoules à incandescence standard de 60 watts maximum chacune. Si les ampoules standard brûlent très rapidement, remplacez-les pour des ampoules à incandescence de 60 watts pour des opérateurs de portes de garage. Pour faire le remplacement, voir les instructions à la page 16.</li> </ul>
L'ouvre-porte est trop exigé ou on a besoin de la force maximale pour opérer la porte:	<ul style="list-style-type: none"> <li>■ C'est possible que la porte ne soit pas balancée ou que les ressorts soient endommagés. Pour vérifier si la porte est balancée, fermez la porte et utilisez le bouton pour déconnexion d'urgence pour débrancher le char. Ouvrez et fermez la porte manuellement. Si la porte est correctement balancée restera ouverte à moitié de hauteur étant totalement supportée par ses ressorts. Si elle ne le fait pas ou si les ressorts sont endommagés appelez un technicien professionnel spécialisé en portes de garage. N'AUGMENTEZ PAS la force de l'ouvre-porte pour compenser les effets d'une porte non balancée ou endommagée.</li> </ul>
L'ouvre-porte ne fonctionne pas à cause du manque d'énergie électrique:	<ul style="list-style-type: none"> <li>■ Utilisez le bouton pour déconnexion d'urgence pour débrancher le char. La porte pourra être ouverte et fermée manuellement. Une fois que l'énergie électrique revient, branchez le char à nouveau et continuez à opérer la porte en forme automatique. Voir "Vérifier la Déconnexion d'Urgence" à la page 13.</li> </ul>

## 17. ACCESSOIRES

Les accessoires suivants ont été dessinés pour offrir commodité, satisfaction et valeur à votre ouvre-porte. Vous pouvez acquérir ces accessoires chez votre fournisseur habituel. Si vous avez des difficultés pour trouver des accessoires disponibles, nous vous prions de nous contacter directement au numéro qui est à la page 32 de ce manuel.

Fig. 61



### Mini et Micro Émetteurs

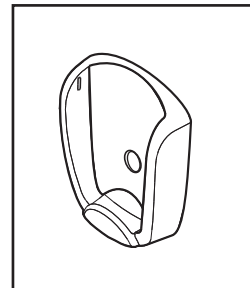
- Technologie multibit de pointe pour une meilleure et plus sûre transmission d signal.
- Batterie comprise.
- Vient avec clip pour parasol.

### MINI ÉMETTEUR

2 Chaînes: Modèle # M3-2312  
4 Chaînes: Modèle # M3-2314

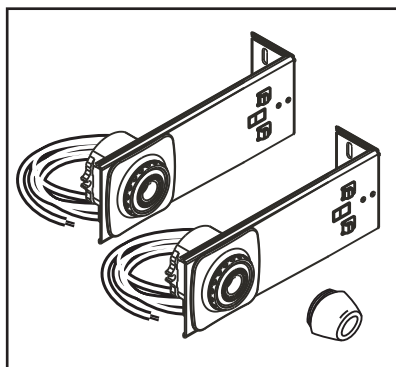
### MICRO ÉMETTEUR

3 Chaînes: Modèle # M3-3313



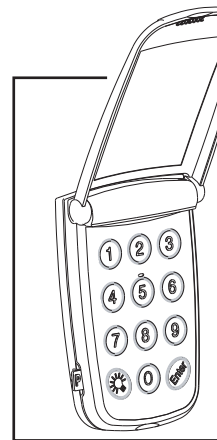
### Plaque de Montage

MINI ÉMETTEUR  
Modèle # ML-920



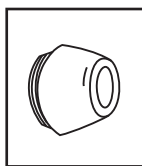
### Système de Sécurité avec Capteurs "Photo Eye":

- Protection effective pour vous et votre famille.
  - S'adapte à n'importe quel garage.
- Modèle #: M4-705

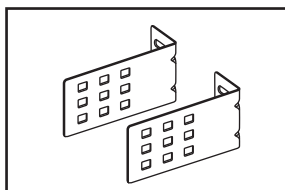


### Système d'Entrée Sans Clef (Sans Fils):

- Permet de contrôler la porte depuis l'extérieur sans utiliser des clés.
  - Code de sécurité de 4 chiffres (PIN).
  - Batterie comprise.
  - Comprend les accessoires nécessaires pour l'installation.
- Modèle #: M3-631

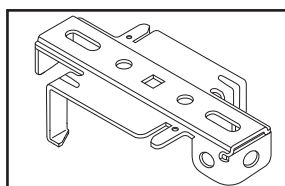


Extension pour Protéger la Lentille de la Lumière Solaire:  
Partie #: 73536



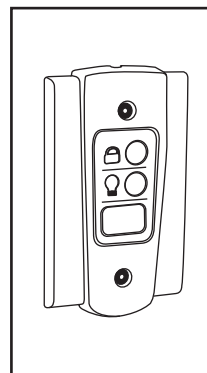
### Paire de Supports:

- Comprend les accessoires nécessaires pour l'installation.
- Partie #: 72802



### Support d'Appui:

- Pour soutenir des rails de 13' ou plus.
- Partie #: 71865

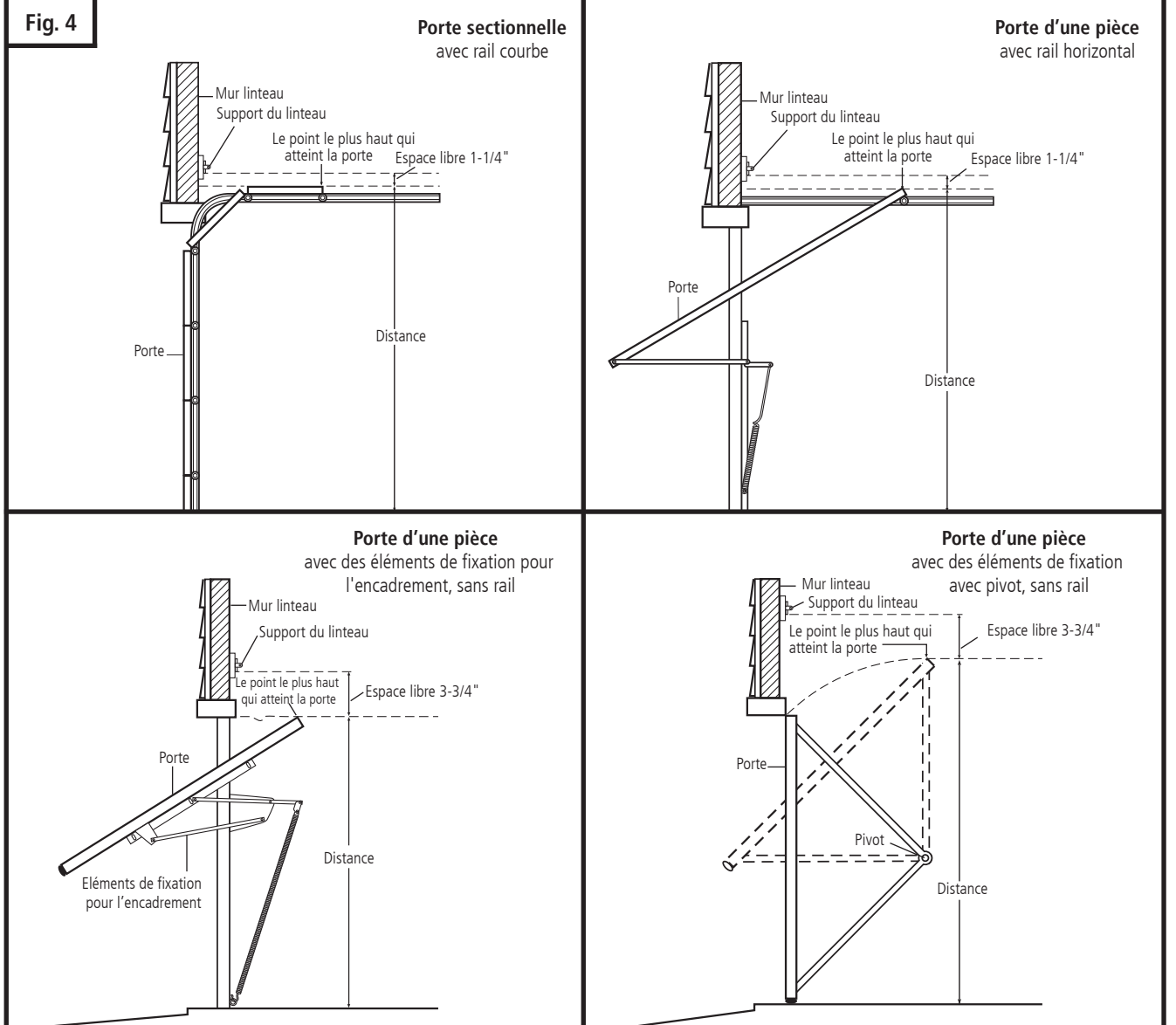


### Tableau de Contrôle:

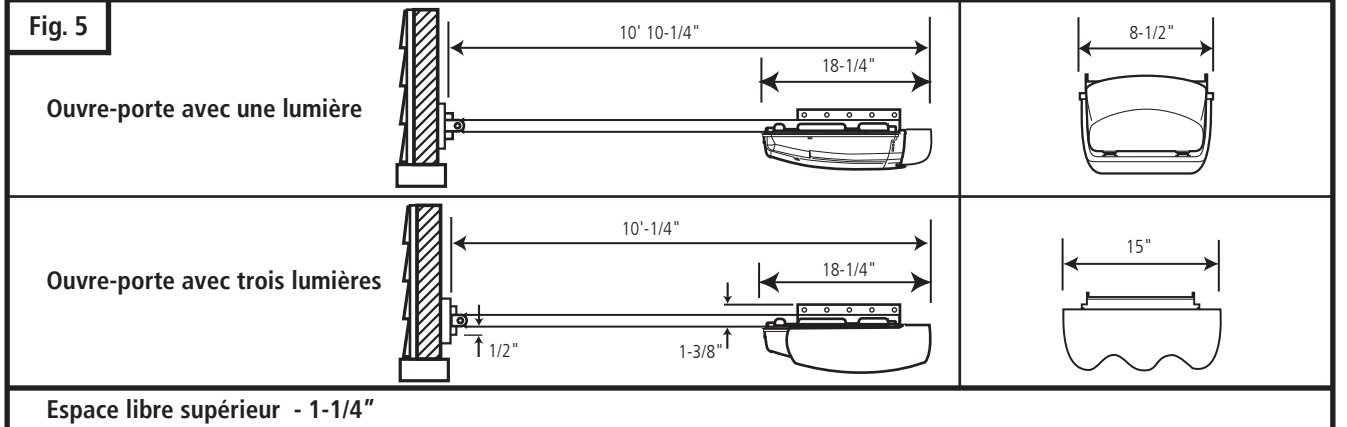
- Avec des boutons pour contrôler des lumières et fonction Bloquer/Vacances.
  - Bouton lumineux facile à localiser dans l'obscurité.
  - Comprend les accessoires et les câbles nécessaires pour l'installation.
- Modèle #: M3-543

## 5. GARAGE (Suite)

Vérifiez quel est le type de porte de votre garage. Pour la correcte installation des différents types de portes, vous devriez vous familiariser avec l'information contenue dans les figures suivantes.



### DIMENSIONS DE L'OUVRE-PORTE (PORTE DE 7')



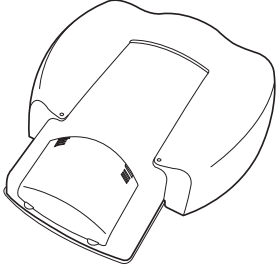
## 6. CONTENU DU KIT DE L'OUVRE-PORTE

Avec votre Ouvre-Porte Automatique pour Garage Vous recevrez les éléments suivants. Tous les éléments de fixation se trouvent dans la boîte de l'ouvre-porte. Pour faciliter son identification et emploi, les accessoires sont emballés avec leurs propres éléments de fixation en paquets séparés.

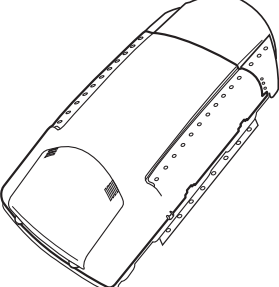
Les éléments ne sont pas à échelle réelle.

**Fig. 6 UNITÉ DE PUISSANCE**

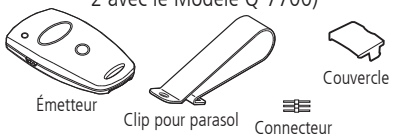
**Q-7700**  
(Ouvre-porte avec trois lumières)



**Q-7500**  
(Ouvre-porte avec une lumière)

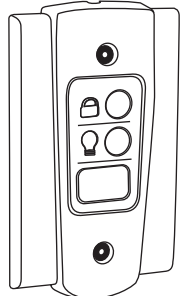


**Fig. 7 ACCESSOIRES**  
**Mini Émetteur à 2 Chaînes**  
(1 avec le Modèle Q-7500,  
2 avec le Modèle Q-7700)



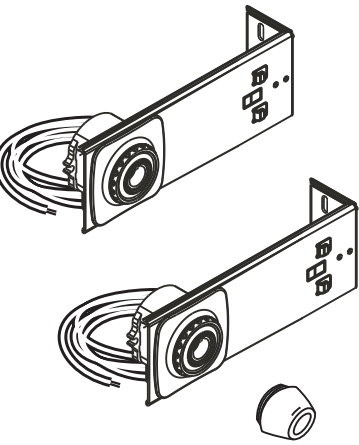
Émetteur    Clip pour parasol    Connecteur    Couverture

**Tableau de Contrôle**  
(avec kit d'éléments de fixation)

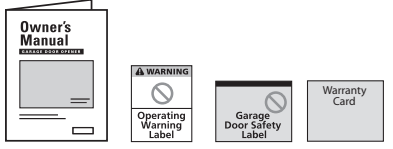


Vis de tête conique (2)  
Vis pour métaux (2)  
30 ft de câble de 2 conducteurs  
Bouchons de vis (2)  
Taquets d'ancrage (2)  
Agrafes (10)

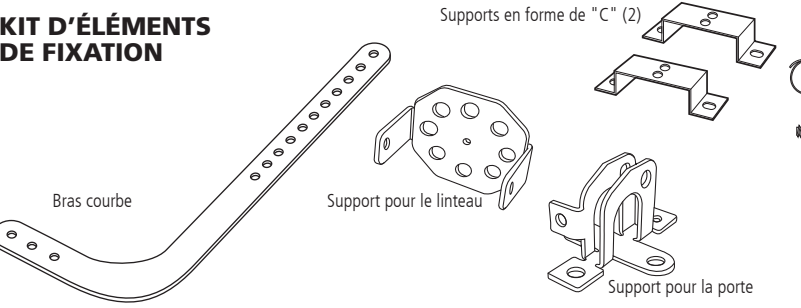
**Photo Eye Safety System**



**ÉCRITAOX DE SÉCURITÉ ET MANUEL DE L'OUVRE-PORTE**




**KIT D'ÉLÉMENTS DE FIXATION**



Supports en forme de "C" (2)  
Bras courbe  
Support pour le linteau  
Support pour la porte

- Vis Plastite (4): 6 x 14
- Verrou de fourche (1): 5/16" x 7/8" Anneau rainuré (1)
- Verrou de fourche (1): 1/4" x 3-1/4" Anneau rainuré (1)
- Boulon (2): 1/4" - 20 x 2"
- Rondelle de sécurité (2): 1/4"
- Écrou hexagonale (2): 1/4" - 20
- Vis pour bois (2): 5/16" x 1-5/8"
- Vis pour bois (4): 1/4" x 1-1/2"
- Boulon hexagonal (2): 5/16" - 18 x 3/4"
- Écrou de sécurité (2): 5/16" - 18
- Vis Tek tête hexagonale (2): 1/4 x 3/4"

**Fig. 8 ENSEMBLE DU RAIL**  
(emballé en boîte séparée)

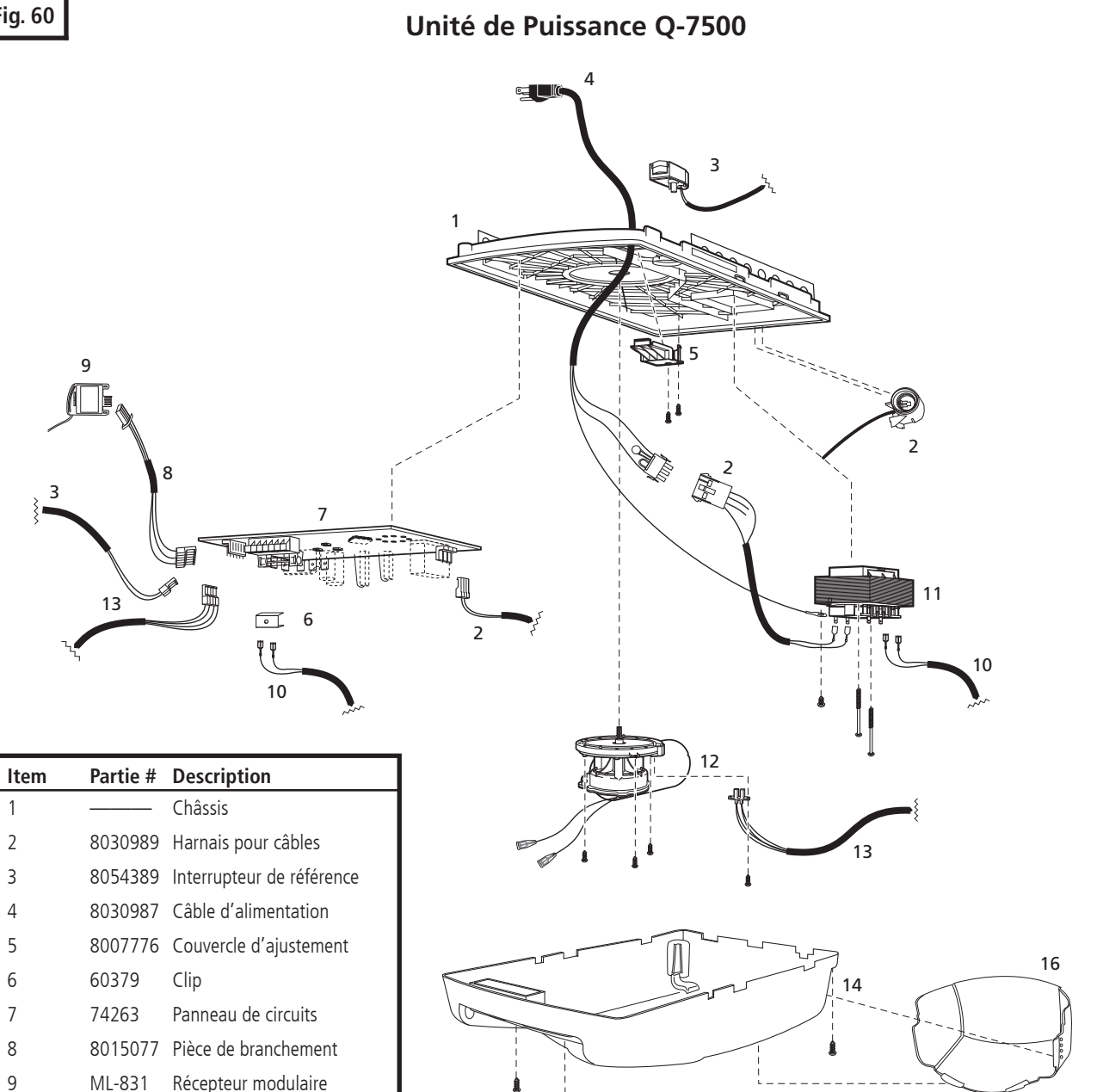


**Modèles (par application)**

	Courroie	Chaîne
Porte 7'	ML-807B	ML-807C
Porte 8'	ML-808B	ML-808C
Porte 10'	ML-810B	ML-810C

## 16. PARTIES DE L'UNITÉ DE PUISSANCE (Suite)

**Fig. 60 Unité de Puissance Q-7500**

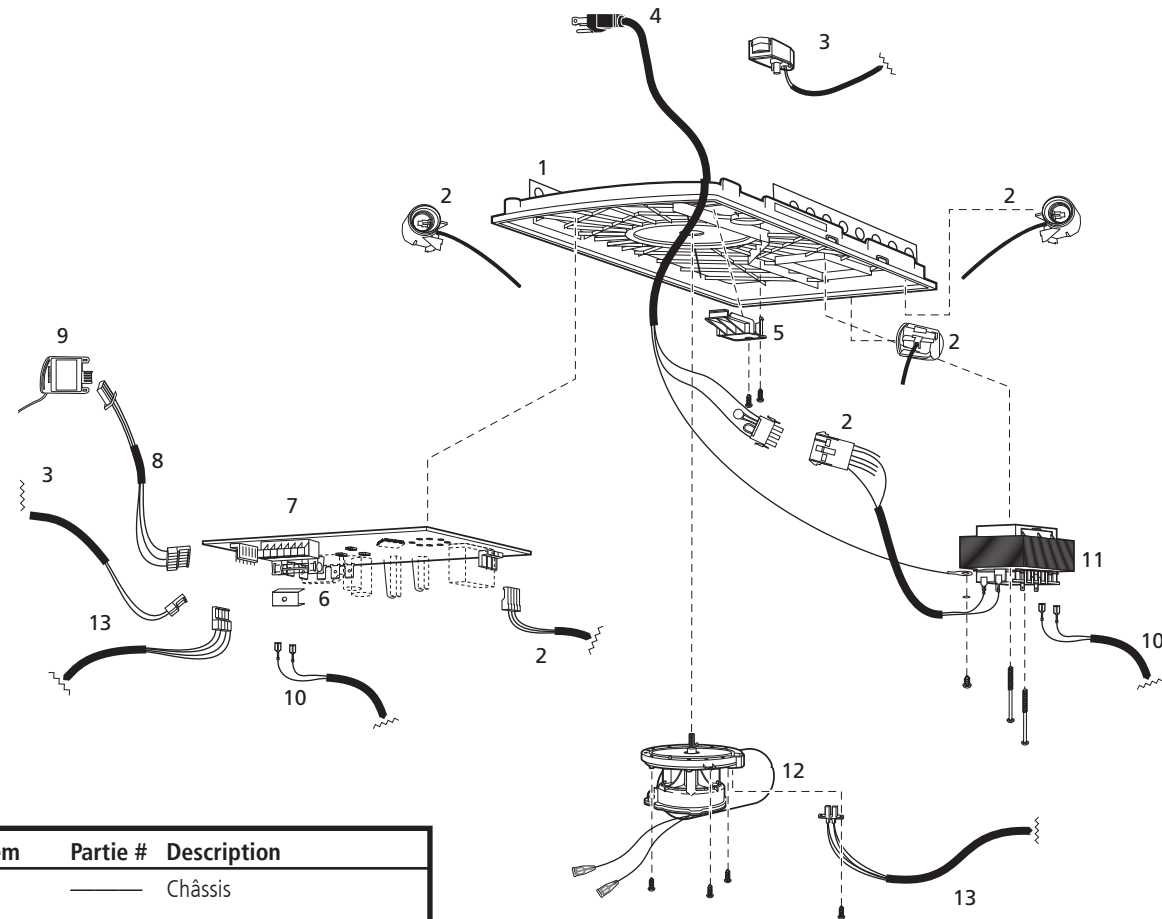


Item	Partie #	Description
1		Châssis
2	8030989	Harnais pour câbles
3	8054389	Interrupteur de référence
4	8030987	Câble d'alimentation
5	8007776	Couvercle d'ajustement
6	60379	Clip
7	74263	Panneau de circuits
8	8015077	Pièce de branchement
9	ML-831	Récepteur modulaire
10	8008470	Câble (Tr. à P.C.)
11	8008474	Transformateur
12	73894	Moteur
1	8055529	Harnais p/câbles du Capteur RPM
14	8030572	Boîte extérieure
15	8009735	Couvercle
16	8050561	Lentille

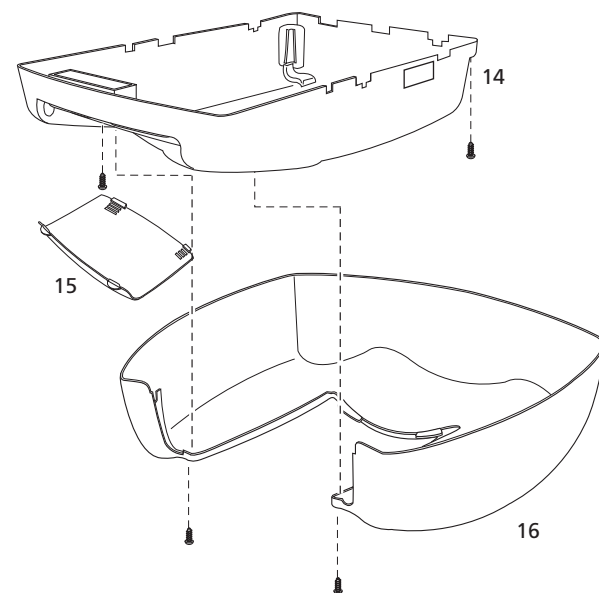
## 16. PARTIES DE L'UNITÉ DE PUISSANCE

Fig. 59

Unité de Puissance Q-7700



Item	Partie #	Description
1	—	Châssis
2	8030992	Harnais pour câbles
3	8054389	Interrupteur de référence
4	8030987	Câble d'alimentation
5	8007776	Couvercle d'ajustement
6	60379	Clip
7	74263	Panneau de circuits
8	8015077	Pièce de branchement
9	ML-831	Récepteur modulaire
10	8008470	Câble (Tr. à P.C.)
11	8003273	Transformateur
12	73894	Moteur
13	8055529	Harnais p/câbles du Capteur RPM
14	8030567	Boîte extérieure
15	8009735	Couvercle
16	8050562	Lentille



## 7. INSTRUCTIONS IMPORTANTES POUR L'INSTALLATION

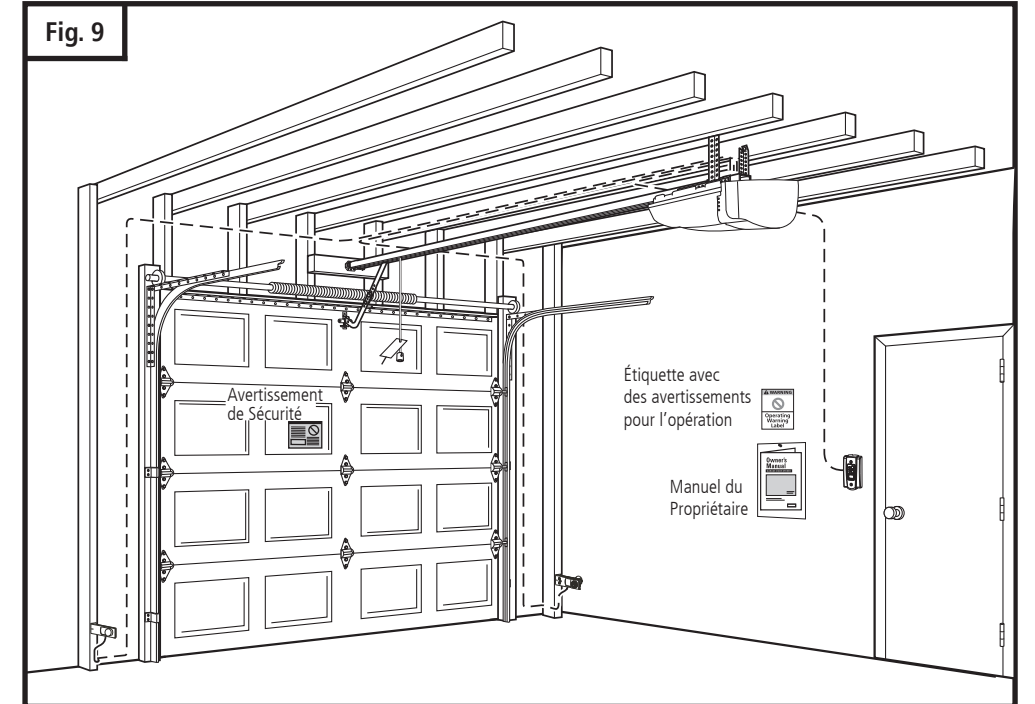


### INSTRUCTIONS IMPORTANTES POUR L'INSTALLATION AFIN DE RÉDUIRE LE RISQUE DE BLESSURES GRAVES OU LA MORT:

1. LISEZ ET SUIVEZ TOUTES LES INSTRUCTIONS D'INSTALLATION.
2. Contactez le fabricant de votre porte pour définir s'il est nécessaire de mettre des renforts supplémentaires pour supporter la porte avant d'installer l'ouvre-porte automatique pour garage.
3. Installez l'ouvre-porte seulement si la porte de votre garage est correctement équilibrée. Une porte qui n'est pas équilibrée pourrait provoquer des blessures graves. Appelez un service technique qualifié pour réparer les câbles, ressorts ou d'autres éléments de la porte du garage avant d'installer l'ouvre-porte.
4. Retirez toutes les cordes et éliminez ou rendez inutiles toutes les serrures de la porte du garage avant d'installer l'ouvre-porte.
5. Si possible, installez l'ouvre-porte à une hauteur de 7 pieds ou plus. Réglez la corde pour déconnexion d'urgence de manière que le bouton pende à une hauteur de 6 pieds du plancher.
6. Ne branchez pas l'ouvre-porte à l'énergie électrique jusqu'au moment où le manuel vous indique de le faire.
7. Placez le tableau de contrôle: (a) sur une place visible depuis la porte, (b) à une hauteur minimale de 5 pieds pour éviter de le laisser à la portée des enfants, et (c) loin des parties mobiles de la porte.
8. Placez l'Étiquette avec des Avertissements pour l'Opération à côté du tableau de contrôle, dans une place bien visible. Fixez l'Avertissement de Sécurité à la partie intérieure de la porte du garage. L'Étiquette avec les Instructions pour Déconnexion d'Urgence doit rester sur la corde pour déconnexion d'urgence.
9. Après l'installation de l'ouvre-porte vérifiez le fonctionnement du Système d'Inversion de Sécurité. La porte DOIT inverser son mouvement quand elle fait contact avec un objet de 1-1/2" de haut (ou une planche de bois 2 x 4 mise en forme plate) appuyé sur le plancher.

Voir les Importantes Instructions de Sécurité à la page 21.

Fig. 9



L'illustration de droite montre une vue générale d'un système d'ouvre-porte automatique installé sur une porte sectionnelle. Pour les portes d'une pièce la disposition est similaire (sauf les différences décrites dans les sections postérieures de ce manuel).

## 8. PAS DE L'INSTALLATION

Identifiez au mur linteau un appui structurel ferme approprié pour installer le support du linteau. Voir Fig.11. S'il n'y a pas un linteau approprié, remplacez ou installez un nouvel appui en utilisant une planche 2 x 4 ou 2 x 6. Assurez-la fermement aux appuis structurels du garage en utilisant des vis pour bois (pas fournis).

### 8-1. MESURER ET MARQUER L'AIRE DE LA PORTE

Avant de commencer l'installation il faut mesurer et marquer la porte et le linteau sur la porte. De cette manière chaque support pourra être placé dans la position correcte, en évitant des difficultés postérieures pendant l'installation et opération.

#### MARQUER L'AXE VERTICAL:

- Mesurez la largeur de la porte, après situez le point moyen (Fig. 10).
- Marquez une ligne verticale à la moitié supérieure de la porte, au bord supérieur de la porte et au linteau. Cette ligne doit être tracée par le point moyen marqué antérieurement.

#### MESURER LE POINT LE PLUS HAUT QUI ATTEINT LA PORTE:

(Voir détails aux figures de la page 5)

- Ouvrez la porte jusqu'au point le plus haut et mesurez la distance du plancher du garage jusqu'à la partie supérieure de la porte.
- Notez cette distance.

#### PORTES SECTIONNELLES ET PORTES D'UNE PIÈCE AVEC RAIL HORIZONTAL:

Additionnez 1-1/4" à la hauteur maximale qui atteint la porte (mesurée au point antérieur).

#### PORTES D'UNE PIÈCE SANS RAIL:

Additionnez 3-3/4" à la hauteur maximale qui atteint la porte (mesurée au point antérieur).

#### MARQUER UNE LIGNE HORIZONTALE POUR SITUER LE SUPPORT DU LINTEAU:

- Fermez la porte et mesurez la distance requise entre le plancher du garage et le linteau (déterminée au point antérieur).
- Marquez au linteau une ligne horizontale faisant l'intersection avec l'axe vertical. C'est là où vous devez installer la partie inférieure du support du linteau.
- Si l'espace libre sur la porte est minimal le support du linteau peut être fixé au plafond. En ce cas, étendez l'axe vertical jusqu'au plafond et marquez une ligne horizontale au plafond à pas plus de 4" du mur linteau. C'est la distance maximale à laquelle on peut fixer le support du linteau.

### 8-2. INSTALLER LE SUPPORT DU LINTEAU



**AVERTISSEMENT**

*Si le support du linteau n'est pas fixé rigidement sur un appui structurel ferme du mur linteau ou du plafond, le système d'inversion de sécurité pourrait ne pas fonctionner et provoquer des blessures graves ou même la mort. NE déplacez ni ajustez pas les ressorts ou les éléments de fixation de la porte du garage, car ces éléments sont soumis à grand tension et peuvent provoquer des blessures et même la mort.*

Fig. 10

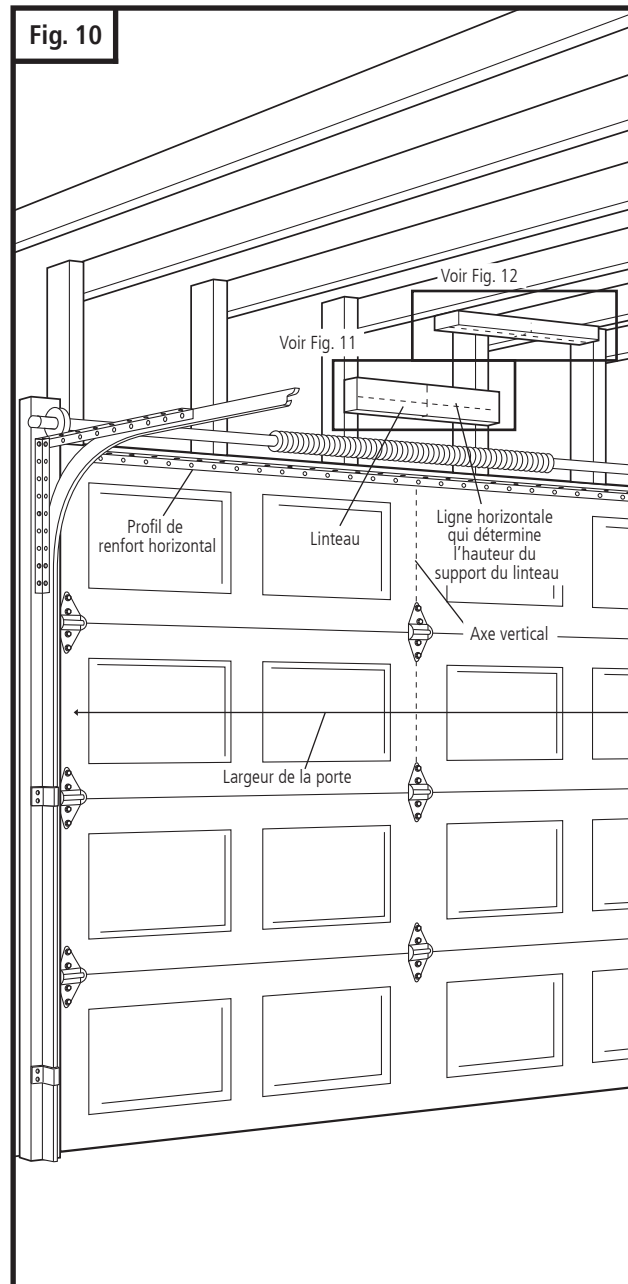
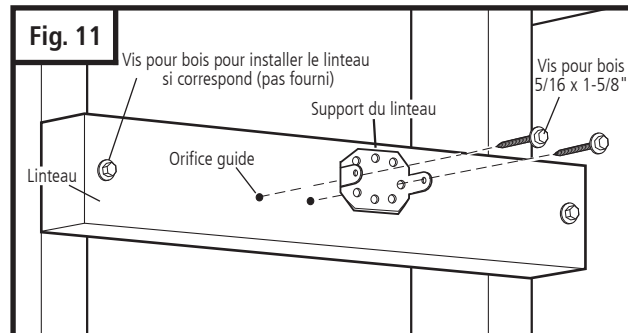
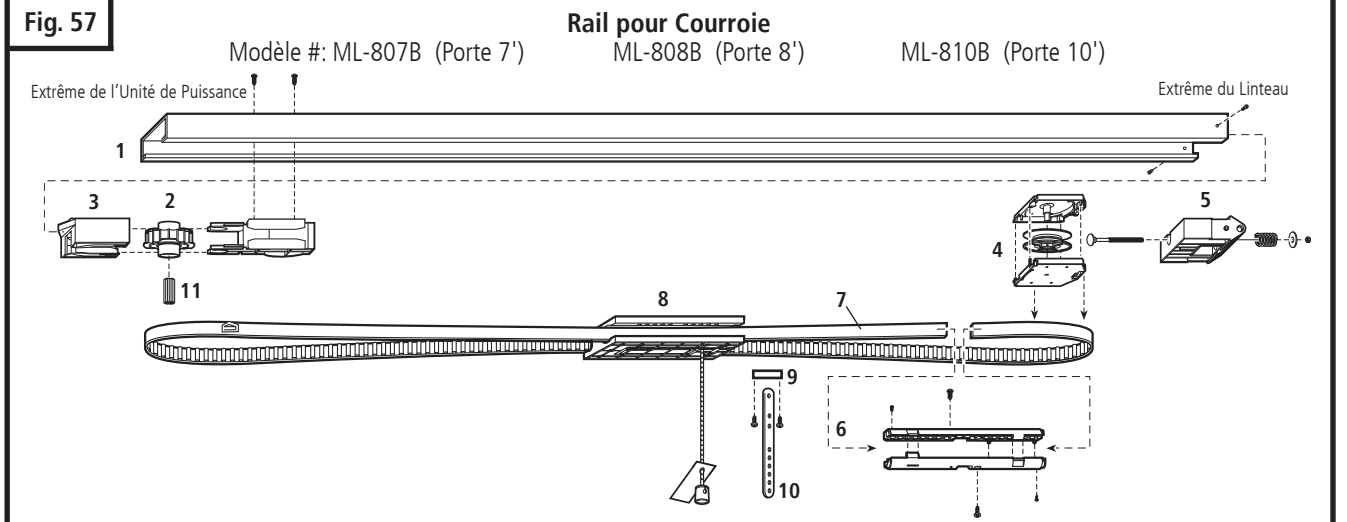


Fig. 11



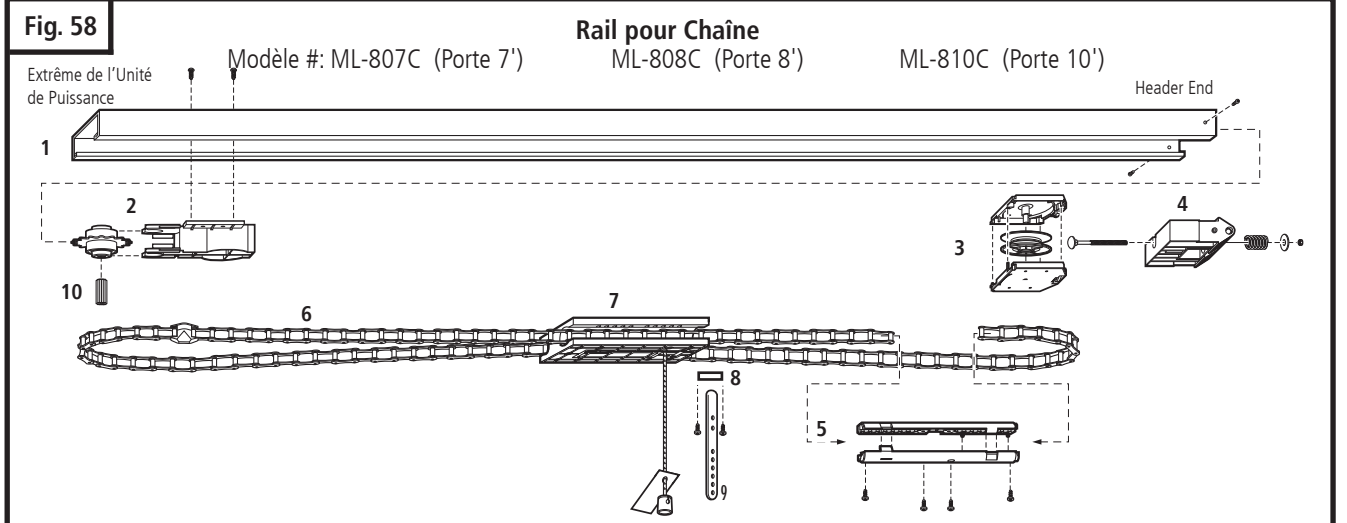
## 15. PARTIES DU RAIL

Fig. 57



Item Partie #	Description	Item Partie #	Description
1.	Rail	7.	Courroie avec languette de position
2.	8030337 Roue dentée	8.	8030177 Char (Porte 7')
3.	8008709 Guide pour la courroie	8030178	Char (Portes 8' et 10')
4.	8030432 Support des rouleaux avec boulon de tension	9.	8008708 Verrou
5.	8008503 Butoir du rail	10.	8030735 Bras droit
6.	8030196 Pièce de branchement de la courroie	11.	8007412 Adaptateur pour l'axe

Fig. 58



Item Partie #	Description	Item Partie #	Description
1.	Rail	7.	8030177 Char (Porte 7')
2.	8030339 Roue dentée	8030178	Char (Portes 8' et 10')
3.	8030432 Support des rouleaux avec boulon de tension	8.	8008708 Verrou
4.	8008503 Butoir du rail	9.	8030735 Bras droit
5.	8030234 Pièce de branchement de la chaîne	10.	8007412 Adaptateur pour l'axe
6.	Chaîne avec languette de position		



### 13. RÉGLAGE DE LA TENSION

Le rail vient avec la tension préfixée d'accord aux spécifications de fabrique. Dans la plupart des cas ce n'est pas nécessaire de la régler. Pourtant, si les conditions d'opération sont particulièrement sévères, c'est possible qu'il soit nécessaire de la régler pendant la vie utile de l'ouvre-porte.

#### VÉRIFIER SI LA TENSION EST LA CORRECTE (Fig. 55):

- Libérez le char de la courroie ou chaîne, après examinez le réglage de la tension à l'extrême du rail correspondant au linteau.
- La tension est correcte quand l'écrou de tension est réglé à peine suffisant pour que la rondelle soit séparée à peu près 1 mm ou 3/64" du butoir du rail.
- Si la distance entre la rondelle et le butoir du rail est trop grande ou trop petite il faut régler la tension.

#### POUR RÉGLER LA TENSION:

- Pour augmenter la tension et régler la courroie ou chaîne, tournez l'écrou de tension en sens horaire en utilisant une clef de 7/16" jusqu'à ce que la distance entre la rondelle et le butoir du rail soit correcte. Voir Fig. 55.
- Si Vous continuez à augmenter la tension une fois que la distance est correcte la courroie ou chaîne se tendra excessivement et pourrait endommager le système.
- Pour diminuer la tension tournez l'écrou en sens contraire à l'horaire.
- Placez le char une autre fois.

### 14. RÉGLAGE DE LA LONGUEUR DU RAIL

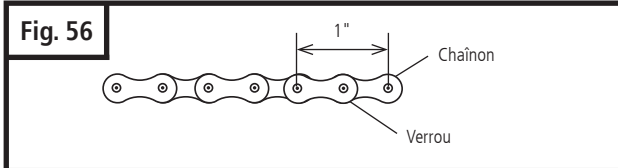
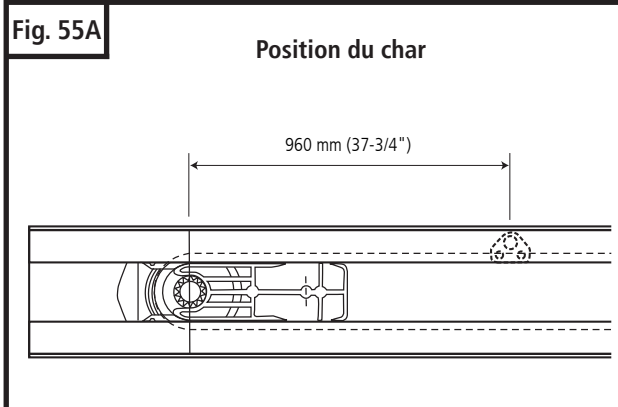
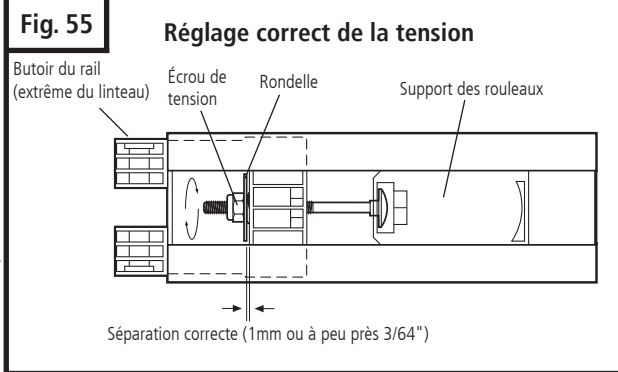
#### SEULEMENT POUR LES INSTALLATEURS PROFESSIONNELS

Si pour son installation il est nécessaire un rail plus court que la longueur fournie de fabrique c'est possible de le raccourcir.

**NOTE: Raccourcir trop le rail peut réduire le parcours de la porte et provoquer que la porte ne s'ouvre pas complètement. Ça dépend de la taille et la configuration de la porte. Planifiez soigneusement toutes les modifications avant d'agir. CE PROCÉDÉ DOIT ÊTRE RÉALISÉ SEULEMENT PAR UN TECHNICIEN PROFESSIONNEL FAMILIARISÉ AVEC CE TYPE DE SYSTÈME D'OUVRE-PORTE AUTOMATIQUE.**

#### POUR RACCOURCIR LA LONGUEUR D'UN RAIL POUR COURROIE:

- Diminuez la tension de la courroie autant que possible.
- Retirez les vis du support de la roue dentée et du butoir du rail.
- Glissez et retirez la courroie et toutes les parties du rail par l'extrême correspondant au linteau. Voir les détails du dépeçage du rail à la Fig. 57, page 25.
- Mesurez et coupez l'excès de rail à l'extrême correspondant au linteau.
- En utilisant le butoir du rail comme guide, marquez et percez deux orifices de 3/16" aux latérales du rail pour les vis du butoir du rail.
- Démontez la pièce de branchement pour laisser à la vue les extrêmes libres de la courroie.
- En utilisant la même mesure de l'excès de longueur du rail, coupez la même longueur des DEUX extrêmes libres de la courroie.
- Montez une autre fois la pièce de branchement de la courroie et placez toutes les parties du rail en les glissant à partir de l'extrême correspondant au linteau suivant l'ordre originel. (Figs. 55 et 55A).
- Tendez correctement la courroie. (Fig. 55)
- Avant d'installer le rail en haut vérifiez qu'il soit armé et qu'il fonctionne correctement. Pour cela déplacez le char manuellement de bout à bout et finalement à la position indiquée à la Figure 55A, avec le char raccordé à la courroie.



#### POUR RACCOURCIR LA LONGUEUR D'UN RAIL POUR CHAÎNE:

- Diminuez la tension de la chaîne autant que possible.
- Retirez les vis du support de la roue dentée et du butoir du rail.
- Glissez et retirez la chaîne et toutes les parties du rail par l'extrême correspondant au linteau. Voir les détails du dépeçage du rail à la Fig. 58, page 25.
- Mesurez et coupez l'excès de rail à l'extrême correspondant au linteau seulement en accroissements de 1".
- Utilisant le butoir du rail comme guide, marquez et percez deux orifices de 3/16" aux latérales du rail pour les vis du butoir du rail.
- Démontez la pièce de branchement pour laisser à la vue les extrêmes libres de la chaîne.
- En utilisant la même mesure de l'excès de longueur du rail, retirez la même quantité de chaînons et des verrous des DEUX extrêmes libres de la chaîne. (Voir Fig. 56)
- Montez une autre fois la pièce de branchement à deux pièces et placez la chaîne et toutes les parties du rail en les glissant à partir de l'extrême correspondant au linteau suivant l'ordre originel. (Figs. 55 et 55A)
- Tendez correctement la chaîne (Fig. 55).
- Avant d'installer le rail en haut vérifiez qu'il soit armé et qu'il fonctionne correctement. Pour cela déplacez le char manuellement de bout à bout et finalement à la position indiquée à la Figure 55A, avec le char raccordé à la chaîne.

### 8-2. INSTALLER LE SUPPORT DU LINTEAU (Suite)

- Marquez sur le linteau l'emplacement des orifices guide pour les vis pour bois utilisant comme guide les orifices du support du linteau.

**IMPORTANT:** Voir à la Fig.11 lesquels sont les orifices du support du linteau que vous devez utiliser.

- Perforez des orifices guide de 3/16" dans le linteau et installez le support utilisant les vis pour bois fournis (5/16 x 1-5/8").
- Serrez fermement les vis pour bois.

**NOTE:** Suivez le même procédé si le linteau (illustré à la Fig. 11) est disposé verticalement au lieu d'horizontalement et c'est l'unique lieu disponible pour monter le support du linteau. Si l'espace libre sur la porte du garage est minimal, le support du linteau peut être monté au plafond. Suivez les mêmes pas indiqués pour garantir que la superficie du montage soit ferme.

### 8-3. INSTALLER LE SUPPORT DE LA PORTE

#### A. PORTES SECTIONNELLES:

##### Portes sectionnelles en bois (Fig. 14)

- Placez le support de la porte (Fig.13) en suivant l'axe vertical de la porte, avec le trou pour le verrou face à la partie supérieure de la porte et le bord supérieur du support entre 4" et 5" au dessous du bord supérieur de la porte, ou à peu près à la même hauteur que les rouleaux supérieurs de la porte.
- Marquez l'emplacement des orifices que vous utiliserez pour assurer le support de la porte.
- Perforez deux orifices de 1/4" qui traversent la porte pour assurer le support de la porte.
- Du côté extérieur, insérez les vis (1/4" x 2") de manière qu'ils traversent la porte et le support, après assurez-les du côté intérieur utilisant une rondelle et un écrou de sécurité.
- Serrez fermement les écrous.

##### Portes sectionnelles en métal

- Fixez le support de la porte utilisant deux vis de tête hexagonale (fournis) en suivant les recommandations du fabricant de la porte.

#### B. PORTES D'UNE PIÈCE:

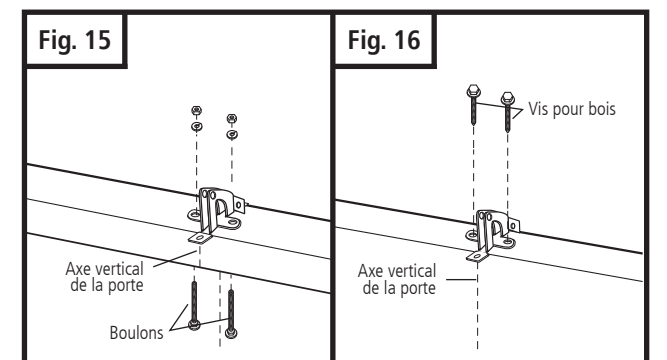
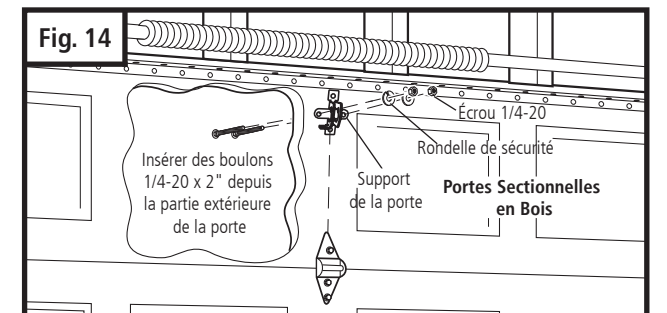
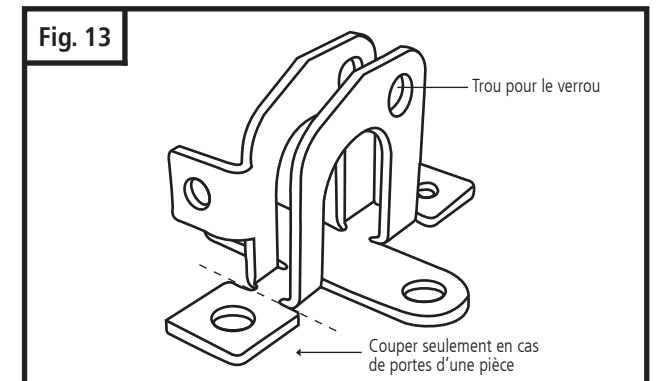
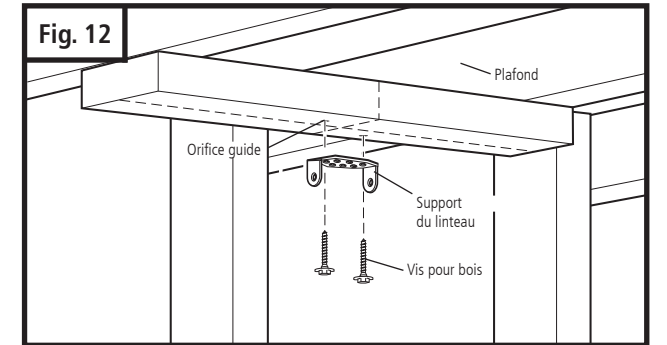
Avant de commencer l'installation du support de la porte coupez la languette du côté opposé au trou pour le verrou.

##### Portes d'une pièce avec des encadrements exposés (Fig. 15):

- Placez le centre du support de la porte sur l'axe vertical que vous avez marqué sur le bord supérieur de la porte.
- Marquez la position où les boulons traverseront le support et percez deux orifices de 1/4" qui traversent l'encadrement supérieur de la porte.
- Placez les vis depuis la partie inférieure, traversez l'encadrement de la porte et le support, et assurez-les depuis la partie supérieure en utilisant une rondelle et un écrou de sécurité.
- Serrez fermement les écrous.

##### Portes d'une pièce sans encadrements exposés (Fig. 16):

- Au cas des portes sans encadrements exposés, pour installer le support de la porte utilisez la méthode alternative.
- Marquez et percez deux orifices guide de 3/16" dans la partie supérieure de l'encadrement, après assurez le support en utilisant des vis pour bois de 5/16" x 1-5/8" (non fournis).



## 8-4. FIXER LE RAIL À L'UNITÉ DE PUISSANCE



**Pour fixer le rail à l'ouvre-porte utilisez seulement les vis fournis. Si vous utilisez d'autres vis l'ouvre-porte peut se détacher du plafond et provoquer des dégâts aux personnes ou objets qui se trouvent dans le garage.**

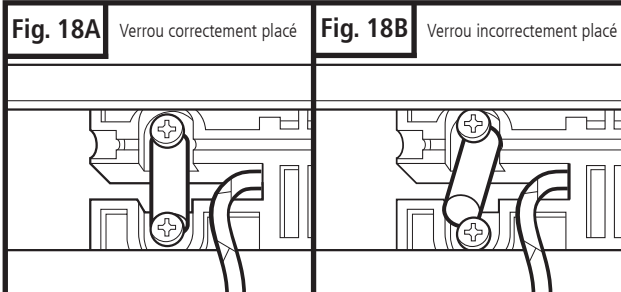
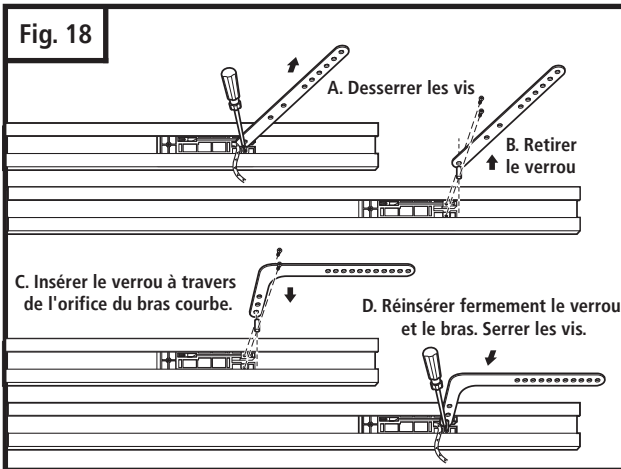
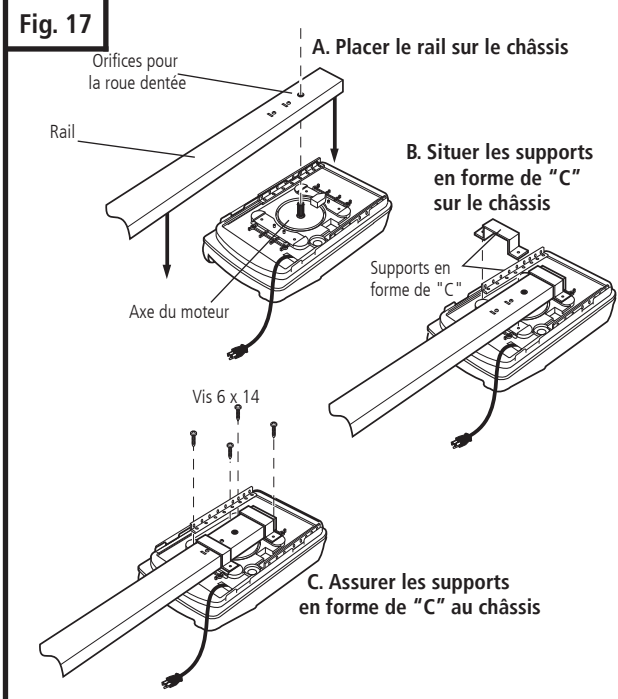
**NOTE:** Le rail vient totalement pre-assemblé, avec le bras droit déjà placé.

- Déballez le rail, qui est déjà pre-assemblé.
- Laissez le bras droit ficelé dans le rail pour une installation plus sûre et convenable – le ruban sera retiré après.
- Placez l'unité de puissance de l'ouvre-porte avec le tableau de contrôle tourné vers le devant du garage. Appuyez l'unité de puissance sur le plancher sur un carton ou une autre superficie protectrice pour éviter des raies. Le côté de l'ouvre-porte sur lequel se trouve le châssis (où dépasse l'axe du moteur) doit être vers le haut.
- Placez le rail sur le châssis de l'ouvre-porte, alignant l'ouverture pour la roue dentée du rail avec l'axe du moteur de l'unité de puissance (Fig. 17A). Vérifiez que l'axe engrène dans la roue dentée du rail. Appuyez le rail fermement vers le bas sur l'axe et le châssis de l'ouvre-porte. **NE PAS FRAPPER AVEC LE MARTEAU.**
- Placez les deux supports en forme de "C" sur le châssis, au dessus du rail. Les ailes des supports en forme de "C" DOIVENT emboîter dans l'aire découpée du châssis (Fig. 17B).
- Insérez les vis (6 x 14) à travers les orifices du support et les orifices du châssis. Serrez fermement ces vis pour assurer le rail à l'unité de puissance (Fig. 17C).
- S'il s'agit d'une porte sectionnelle passer directement au pas 8-5.

### PAS SUPPLÉMENTAIRES EXCLUSIFS POUR LES PORTES D'UNE PIÈCE:

**NOTE IMPORTANTE:** Si l'installation va être faite dans une porte d'une pièce le bras droit qui vient installé de fabriquer dans le rail doit être remplacé par le bras courbe qui vient dans la boîte de l'Unité de Puissance avec les éléments de fixation. On doit le faire après avoir fixé le rail à l'unité de puissance, avant de passer au pas 8-5.

- Tournez le rail et l'unité de puissance de l'ouvre-porte de manière que le canal ouvert du rail soit vers le haut.
- Retirez le ruban du bras droit qui se trouve dans le rail.
- Retirez et gardez les deux vis Phillips qui assurent le verrou du bras de la porte et le bras droit (Fig. 18).
- Levez le bras et le verrou et retirez-les de la rainure du char; retirez le verrou du bras droit.
- Insérez le verrou dans le côté court du bras courbe, comme c'est illustré.
- Orientez le bras de manière que le côté long s'étende en s'éloignant du char.
- Insérez soigneusement le verrou et le bras dans la rainure du char. Appuyez le verrou de manière qu'il reste totalement déposé dans la rainure du char. **IMPORTANT:** Le verrou doit être droit et correctement situé dans le char. Voir Fig. 18A et Fig. 18B.



- Assurez le verrou et le bras courbe utilisant les deux vis Phillips retirés antérieurement du char – N'UTILISEZ PAS aucun autre vis. Serrez fermement ces vis.
- Tournez le rail et l'unité de puissance de manière que le canal ouvert du rail reste tourné vers le bas. Maintenant passez au Pas 8-5.

## 11. OPÉRATION DE VOTRE OUVRE-PORTE

En dépendant des accessoires disponibles on peut activer l'ouvre-porte en utilisant n'importe quel des dispositifs suivants:

- Émetteur ou Télécommande
- Tableau de Contrôle sur le mur
- Système d'Entrée Sans Clef (accessoire optionnel)

### ÉMETTEUR OU TÉLÉCOMMANDE:

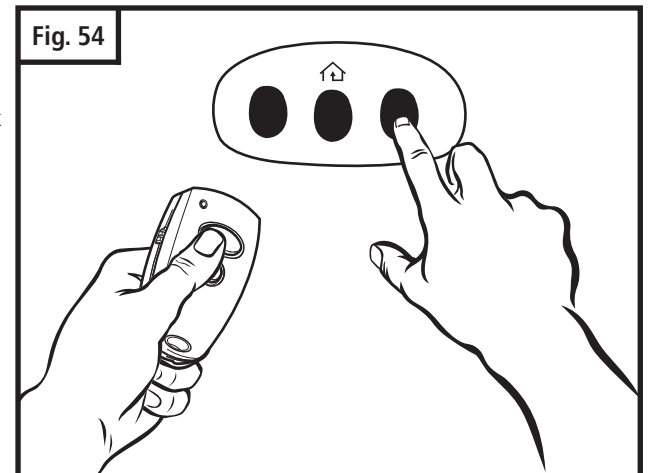
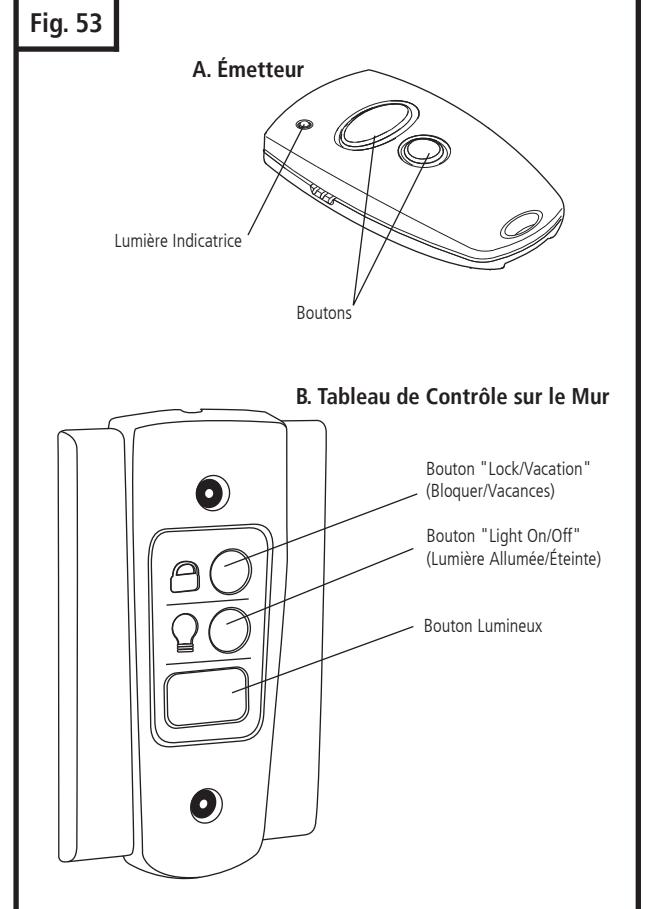
- Pour ouvrir ou fermer la porte du garage appuyez et soutenez le bouton (l'émetteur a une lumière indicatrice qui s'allumera). Voir Fig. 53A. Quand la porte du garage commence à se déplacer lâchez le bouton.
- Pour arrêter le mouvement de la porte pendant son parcours appuyez et soutenez le bouton jusqu'à ce que la porte s'arrête et après lâchez le bouton.
- Pour que la porte continue son parcours après l'avoir arrêtée appuyez une autre fois le bouton. La porte commencera à se déplacer en sens inverse.

### TABLEAU DE CONTRÔLE SUR LE MUR:

- Quand le Tableau de Contrôle est correctement branché le Bouton Lumineux s'allumera (s'il ne s'allume pas repassez la section 8-11 "Installer le Tableau de Contrôle sur le Mur" à la page 15, ou allez à la section "Avez-Vous des Problèmes?" à la page 29).
- Pour ouvrir ou fermer la porte du garage, appuyez et soutenez le Bouton Lumineux. Voir Fig. 53B. Quand la porte commence à se déplacer lâchez le bouton.
- Pour arrêter le mouvement de la porte pendant son parcours appuyez et soutenez le bouton jusqu'à ce que la porte s'arrête et après lâchez le bouton.
- Pour que la porte continue son parcours après l'avoir arrêtée appuyez le bouton une autre fois. La porte commencera à se déplacer en sens inverse.
- Le bouton "Light On/Off" (Lumière Allumée/Éteinte) peut s'utiliser pour allumer ou éteindre les lumières. Si vous utilisez le bouton "Light On/Off" la minuterie automatique sera ignorée et les lumières resteront allumées jusqu'à ce que vous appuyez le bouton une autre fois ou s'active l'ouvre-porte et la minuterie automatique commence à compter à nouveau.
- Le bouton "Lock/Vacation" (Bloquer/Vacances) peut s'utiliser pour bloquer tous les émetteurs ou télécommandes. La porte pourra être encore activée en utilisant le tableau de contrôle sur le mur ou le système d'entrée sans clef. Appuyez et soutenez le bouton "Lock/Vacation" pendant 2-3 secondes. Lâchez le bouton. Le Bouton Lumineux scintillera continuellement tandis que le mode Bloquer soit activé. Pour débloquer l'ouvre-porte appuyez et soutenez le bouton "Lock/Vacation" pendant 2-3 secondes.

### LUMIÈRES DE L'OUVRE-PORTE:

- Les lumières s'allumeront chaque fois que l'ouvre-porte soit activé. Les lumières resteront allumées pendant 4 minutes et 15 secondes, ou jusqu'à appuyer le bouton "Light On /Off" du tableau de contrôle.
- Les lumières peuvent être allumées ou éteintes manuellement comme c'est décrit dans la section correspondante à l'opération du tableau de contrôle.
- Les lumières scintilleront si l'ouvre-porte détecte une obstruction, soit à travers le système de sécurité interne ou du système de capteurs Photo Eye. Pour que les lumières arrêtent de scintiller retirez l'obstruction et opérez la porte normalement.



## 12. TRANSCÉPTEUR HOMELINK®

Avant de pouvoir utiliser un des dispositifs HomeLink® de votre voiture pour ouvrir la porte du garage, il faut transmettre un code actif de l'émetteur au Transcepteur Universel HomeLink®. (Référence – Manuel HomeLink®) (Voir Fig. 54)

## 10. ÉMETTEURS (Suite)

### ÉMETTEURS MULTIPLES (Fig. 50):

Chaque émetteur vient programmé de fabrication avec des codes aléatoires. Les émetteurs de 2 chaînes ont 2 codes aléatoires différents, les émetteurs de 3 chaînes ont trois codes aléatoires différents et les émetteurs de 4 chaînes ont 4 codes aléatoires différents, un pour chaque bouton. Les émetteurs qui sont achetés séparés comme accessoires viennent avec des codes aléatoires qui doivent être modifiés pour les faire coïncider avec le code de l'émetteur "actif" que vous utilisez déjà. Pour transmettre un code actif d'un bouton d'un émetteur à un des boutons d'autre émetteur suivez les instructions suivantes:

- Raccordez l'émetteur qui a le code actif avec le nouvel émetteur en utilisant le connecteur fournis. (Fig. 50)
- Appuyez et soutenez le bouton correspondant à la chaîne choisie de l'émetteur qui a le code actif.
- Appuyez et soutenez le bouton de la chaîne correspondant au nouvel émetteur. La lumière de l'émetteur commencera à scintiller et après 1 ou 2 secondes restera allumée. Cela indique que le code a été transmis.
- Retirez le connecteur. Maintenant les deux émetteurs peuvent être utilisés pour opérer le même ouvre-porte.

**NOTE:** Si le nouvel émetteur a des multiples boutons assurez-vous de faire le procédé pour tous les boutons que vous désirez utiliser.

### CHANGEMENT DE CODE (Fig. 51):

Le code qui vient programmé de fabrication peut être changé de la manière suivante:

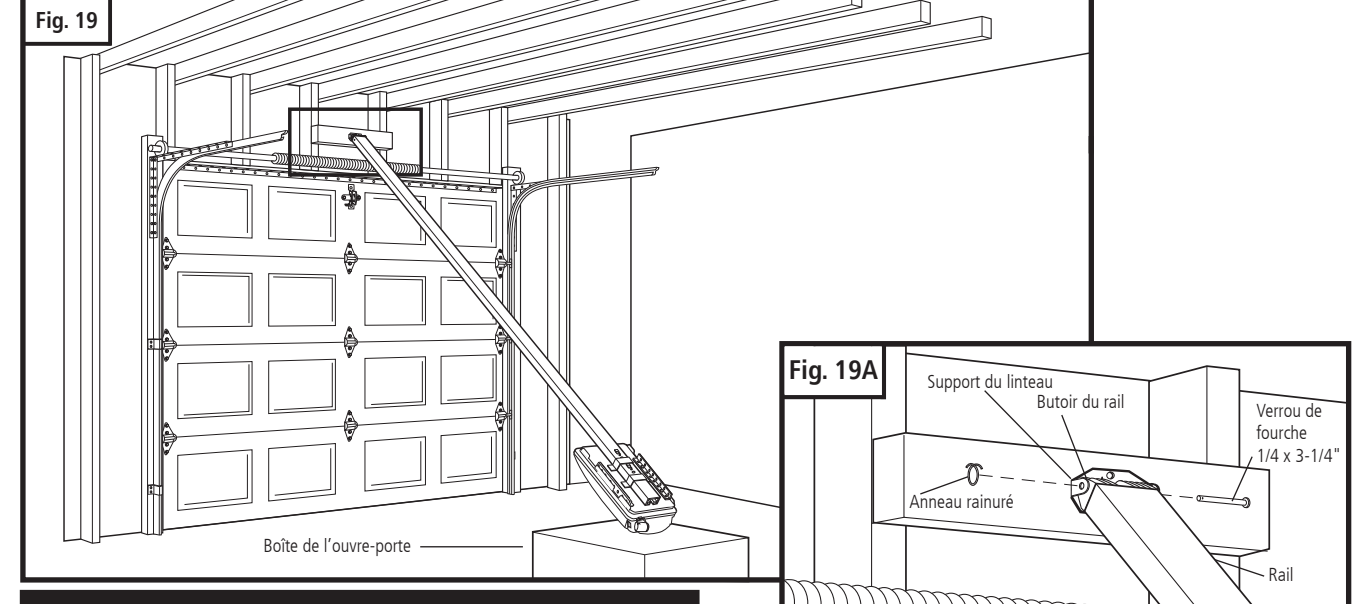
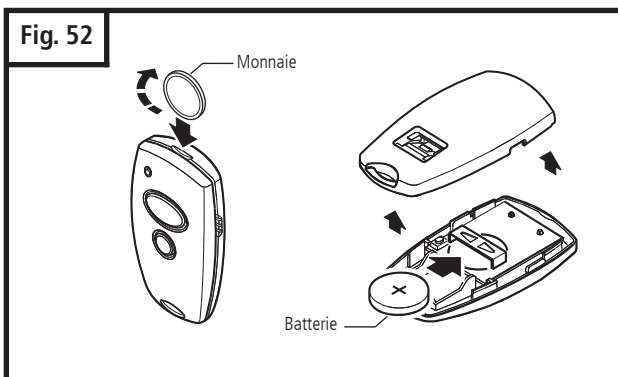
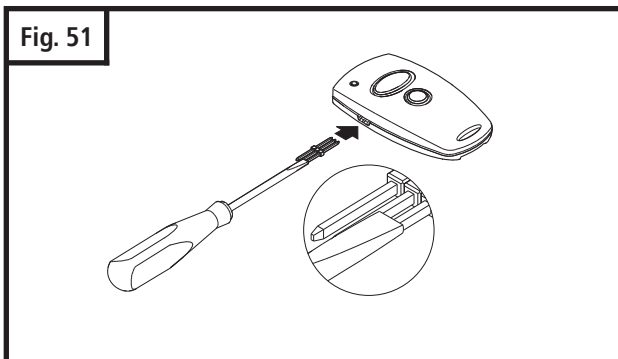
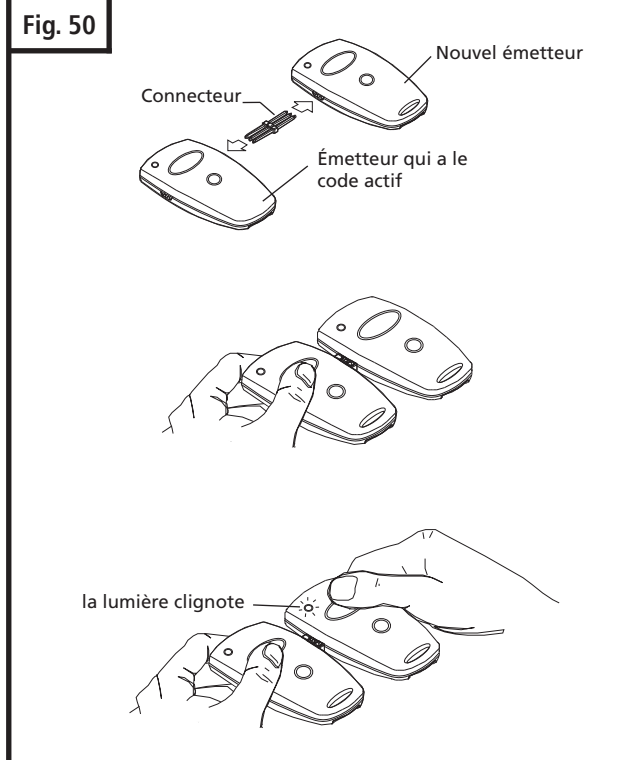
- Insérez le connecteur à la terminale de l'émetteur.
- Provoquez un court-circuit entre une des pattes extérieures du connecteur et la patte du centre.
- Appuyez et soutenez le bouton de la chaîne qui correspond. La lumière scintillera rapidement pendant à peu près 5 secondes. Quand la lumière reste allumée lâchez le bouton. Le code changera en à peu près 2 secondes.
- Retirez le connecteur.

**NOTE:** Si le nouvel émetteur a des multiples boutons assurez-vous de faire le procédé pour tous les boutons que vous désirez utiliser.

### REPLACEMENT DE LA BATTERIE (Fig. 52):

- Ouvrez l'émetteur avec l'aide d'une monnaie.
- Insérez une batterie de 3V (type CR2032) comme c'est illustré à la figure.
- Fermez l'émetteur.

**NOTE:** Remplacez la batterie seulement pour une autre du même type.



### 8-5. FIXER LE RAIL AU SUPPORT DU LINTEAU

- Soutenez l'unité de puissance de l'ouvre-porte un peu séparée du plancher.
- Levez l'extrême opposé du rail jusqu'au support du linteau.
- Placez le butoir du rail dans les ouvertures du support du linteau. Insérez le verrou de fourche du linteau (diamètre 1/4") à travers du butoir du rail et le support du linteau. Mettez l'anneau rainuré dans l'extrême du verrou. (Voir Fig. 19A).

### 8-6. SITUER L'OUVRE-PORTE POUR SON MONTAGE

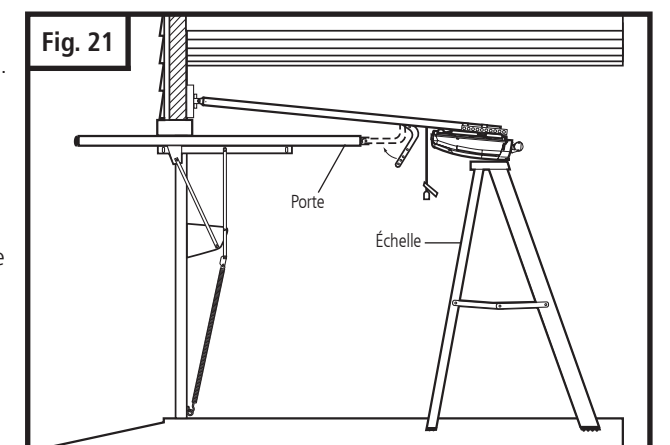
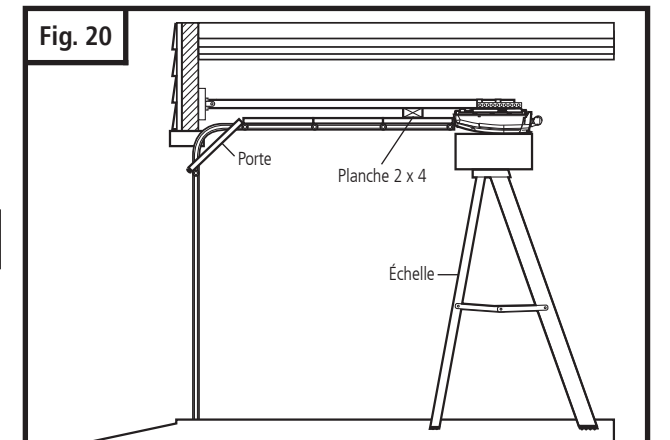
Une fois que le rail soit fixé au support du linteau appuyez l'unité de puissance de l'ouvre-porte sur l'échelle, ou avec l'aide d'une autre personne soutenez l'unité de puissance à une hauteur suffisante pour ouvrir la porte en évitant que celle-ci frappe le rail.

#### A. PORTES SECTIONNELLES ET PORTES D'UNE PIÈCE AVEC RAIL:

- Ouvrez totalement la porte du garage et placez une planche de bois 2 x 4 en forme plate entre la porte et le rail. Voir Fig. 20.
- La planche 2 x 4 constitue une méthode simple pour assurer que la hauteur de montage de l'ouvre-porte soit correcte.

#### B. PORTES D'UNE PIÈCE SANS RAIL:

- Débranchez le char en tirant le bouton pour déconnexion d'urgence. Déplacez le char vers l'unité de puissance.
- Ouvrez complètement la porte de manière qu'elle reste parallèle au plancher ou légèrement inclinée vers le devant du garage. LA PORTE NE DOIT PAS ÊTRE INCLINÉE VERS LE FOND DU GARAGE.
- Placez l'ouvre-porte de manière que la partie supérieure de l'unité de puissance soit au niveau avec la partie supérieure de la porte ouverte.
- Pour vérifier que la hauteur de montage soit correcte, placez un instant le bras courbe comme si vous étiez en train de le fixer au support de la porte. Voir Fig. 21. Quand la porte est totalement ouverte le côté le plus long du bras devrait rester parallèle au plancher. Montez ou baissez l'unité de puissance jusqu'à ce que le bras soit parallèle au plancher.
- Soutenez l'unité de puissance à cette hauteur et préparez vous pour fixer l'ouvre-porte sur le plafond.



## 8-7. FIXER L'OUVRE-PORTE AU PLAFOND

### AVERTISSEMENT

Si l'ouvre-porte n'est pas correctement assuré il pourrait tomber et quelqu'un pourrait être blessé. Assurez l'ouvre-porte en le fixant aux appuis ou aux éléments structurels fermes. Ne montez pas l'ouvre-porte en murs en maçonnerie, plâtre ou d'autres matériaux similaires.

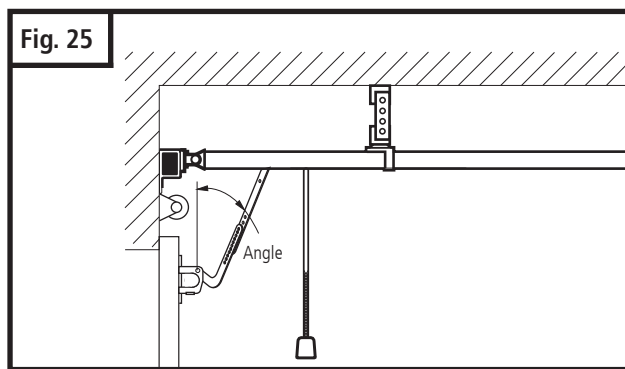
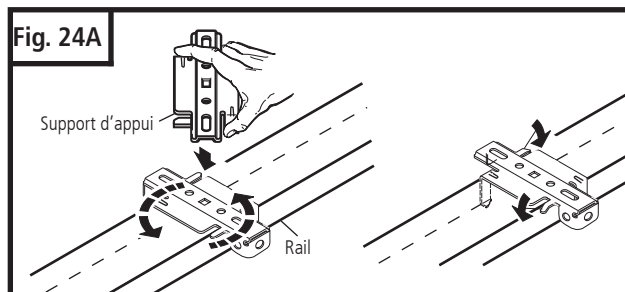
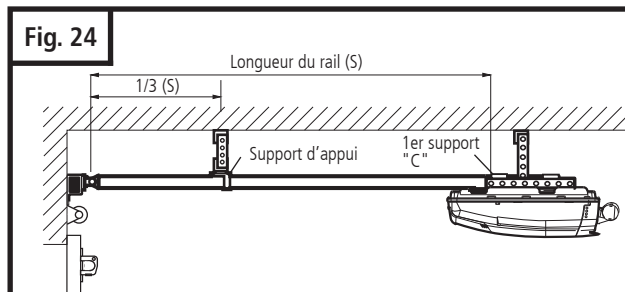
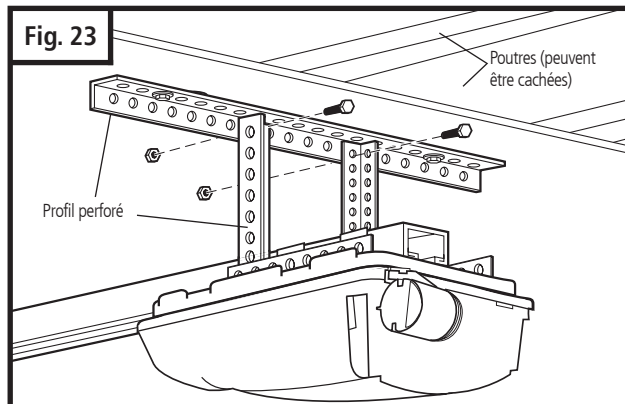
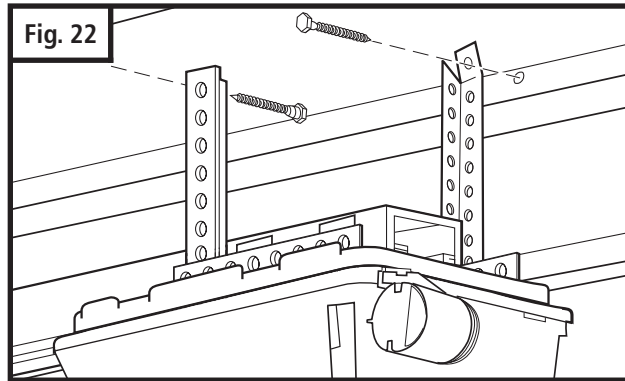
- Placez l'unité de puissance de l'ouvre-porte de manière que le rail soit aligné avec l'axe vertical de la porte ouverte.
- Alignez les suspenseurs (non fournis) avec les poutres ou structure du plafond pour situer l'endroit où les assurer. Voir Fig. 22.
- Marquez l'emplacement pour les vis pour bois 5/16" (non fournis) et percez deux orifices guide de 3/16".
- Ajustez les suspenseurs aux poutres en utilisant des vis pour bois.
- Si les poutres du garage ne sont pas visibles fixez une longueur de profil angulaire perforé ou une planche de bois 2 x 4 au plafond, en le fixant aux poutres cachées avec des vis pour bois suffisamment longs pour l'assurer fermement aux poutres du garage (les éléments de fixation supplémentaires nécessaires ne sont pas fournis). Fixez ensuite un extrême des suspenseurs au profil perforé ou planche 2 x 4. Fixez l'autre extrême des suspenseurs aux profils perforés de l'ouvre-porte. À la Fig. 23 est indiquée une méthode de montage alternative.
- Une fois que l'ouvre-porte soit fermement assuré retirez les blocs de bois et supports temporaires et baissez la porte. Vérifiez la correcte opération et l'espace libre de la porte en la déplaçant manuellement, l'ouvrant et la fermant totalement. Si n'importe en quel point la porte heurte avec le rail, levez légèrement l'unité de puissance de l'ouvre-porte et montez-la une autre fois dans cette nouvelle position.

**NOTE:** Pour fournir support supplémentaire aux rails de 13' de longueur et plus, utilisez le support d'appui optionnel. (Accessoires, page 28).

- Mesurez la longueur totale du rail. Le support d'appui doit être situé à 1/3 de la longueur totale du rail à partir de l'extrême correspondant au support du linteau. Voir Fig. 24.
- Placez le support d'appui sur le rail en forme diagonale (du côté fermé). Assurez-vous que les agrafes de fixation ne gênent pas les latérales du rail.
- Assurez le support d'appui au rail en tournant le support comme c'est indiqué à la Fig. 24A.
- Fixez la barre de montage (non fournie) au support d'appui et assurez-la en la fixant au plafond.

## 8-8. RACCORDER LE BRAS À LA PORTE ET AU CHAR

- Vérifiez que la porte soit totalement fermée.
- Retirez le ruban qui soutient le bras droit (seulement si la porte est sectionnelle) et permettez que le bras pende librement.
- Tirez de la corde pour déconnexion manuelle du char afin de débrancher le char de la chaîne ou courroie. Glissez le char jusqu'à le placer à peu près à 4" de la porte.



## 8-20. PLACER LES ÉTIQUETTES DANS LE GARAGE

Avec votre ouvre-porte vous recevrez quelques étiquettes de sécurité et des écriteaux avec des instructions. Ces étiquettes et ces écriteaux doivent être placés dans le garage dans un endroit bien visible. Il est conseillé de les installer aux positions illustrées à la Fig. 9 de la page 7. Pour placer les étiquettes retirez le papier protecteur et collez-les sur une superficie régulière et propre. Si les étiquettes ne se collent pas adéquatement à la superficie, utilisez des punaises (seulement en cas de portes en bois) ou un autre adhésif. NE PAS PEINDRE SUR LES ÉTIQUETTES.

## 8-21. PLACER LE MANUEL DU PROPRIÉTAIRE AU MUR

C'est très important de garder le Manuel du Propriétaire dans un lieu où il puisse être consulté quand il faut faire un réglage et /ou ajouter un nouveau contrôle ou accessoire. Gardez le Manuel dans un lieu sûr et d'accès facile. Il est conseillé de garder le Manuel du Propriétaire dans une enveloppe pendu d'un clou ou crochet près du tableau de contrôle sur le mur du garage.

## 9. IMPORTANTES INSTRUCTIONS DE SÉCURITÉ

### AVERTISSEMENT

#### POUR RÉDUIRE LE RISQUE DE BLESSURES GRAVES OU DE MORT:

1. **LISEZ ET SUIVEZ SOIGNEUSEMENT TOUTES LES INSTRUCTIONS.**
2. Ne permettez jamais que les contrôles de la porte soient opérés par des enfants ni qu'ils soient utilisés pour jouer. Gardez la télécommande hors de la portée des enfants.
3. Quand la porte soit en mouvement elle doit être à la vue et éloignée des personnes et des objets jusqu'à ce qu'elle soit totalement fermée. PERSONNE DOIT SE PLACER SUR LE PARCOURS DE LA PORTE EN MOUVEMENT.
4. **JAMAIS VOUS DEVEZ VOUS PLACER SOUS UNE PORTE ARRÊTÉE, PARTIELLEMENT OUVERTE.**
5. Contrôlez le fonctionnement de l'ouvre-porte une fois par mois. La porte du garage DOIT inverser son mouvement quand elle fait contact avec un objet de 1-1/2" de hauteur (ou une planche de bois 2 x 4 disposée en forme plate). Chaque fois que vous modifiez la force ascendante ou descendante ou la limite d'ouverture ou fermeture vérifiez à nouveau l'ouvre-porte. Si l'ouvre-porte n'est pas programmé correctement il pourrait provoquer des blessures graves ou même la mort.
6. Toujours qu'il soit possible, utilisez la déconnexion d'urgence seulement quand la porte soit fermée. Faites attention quand vous utilisez cette déconnexion si la porte est ouverte. La présence de ressorts faibles ou endommagés pourrait permettre que la porte tombe rapidement, provoquant des blessures graves ou la mort.
7. **CONSERVEZ LES PORTES DU GARAGE CORRECTEMENT BALANÇÉES.** Consultez le Manuel du Propriétaire de la porte du garage. Une porte incorrectement balancée pourrait provoquer des blessures graves ou même la mort. Pour réparer les câbles de la porte du garage, ses ressorts et/ou d'autres accessoires appelez un technicien qualifié.
8. Débranchez l'énergie électrique de l'ouvre-porte avant d'effectuer n'importe quelle réparation ou de retirer la boîte extérieure.
9. **CONSERVEZ CES INSTRUCTIONS** comme référence pour le futur.

## 10. ÉMETTEURS

**ÉMETTEURS (Fig. 47):** Les émetteurs appartiennent à une famille d'émetteurs de technologie de pointe. Ils viennent programmés individuellement et avec la batterie installée. Il y a deux types d'émetteurs:

- Mini-émetteurs (2 ou 4 chaînes)
- Micro-émetteurs (3 chaînes) avec anneau pour les emporter au porte-clés.

#### EMPLACEMENT DE L'ÉMETTEUR:

L'émetteur peut être placé convenablement dans la voiture en utilisant le clip pour le parasol ou sur le mur en utilisant la plaque de montage.

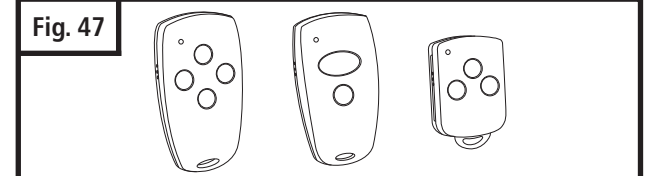
#### Clip pour le Parasol (Fig. 48)

- Fixez le clip pour le parasol à l'émetteur.
- Assurez tout l'ensemble à un des parasols de la voiture.

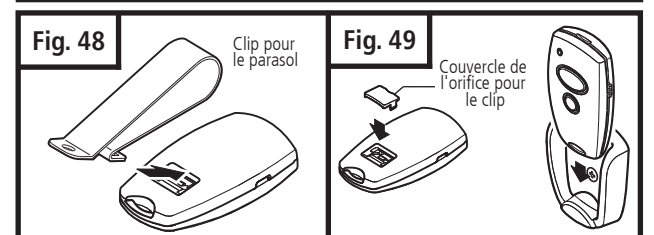
**NOTE:** Si vous n'allez pas utiliser le clip pour le parasol installez le couvercle correspondant.

#### Plaque de Montage (Fig. 49)

- Assurez la plaque de montage au lieu choisi en utilisant un vis.
- Placez le couvercle dans l'ouverture pour le clip pour le parasol.
- Placez l'émetteur dans la plaque de montage; elle va le soutenir fermement à sa place.



Attestation FCC: Ce dispositif est conforme à la Section 15 du règlement de la FCC. Son utilisation est assujettie aux deux conditions suivantes: (1) ce dispositif ne peut pas provoquer interférences nocives, et (2) ce dispositif doit accepter toute interférence reçue, y compris les interférences pouvant affecter son fonctionnement. Les changements et modifications non approuvés par la part responsable de l'accomplissement pourraient invalider le droit de l'utilisateur à opérer l'équipe.



## 8-18. VÉRIFIER L'INVERSION DE SÉCURITÉ

Le système d'inversion de sécurité de votre ouvre-porte est une caractéristique très importante. La vérification de ce système assure le correct fonctionnement de votre porte et ouvre-porte. La vérification du système d'inversion de l'ouvre-porte doit être réalisée:

- Une fois par mois.
- Chaque fois qu'on programme ou modifie la force ascendante ou la force descendante.
- Une fois programmés ces paramètres et qu'on a ouvert et fermé la porte deux fois pour "apprendre" les nouveaux paramètres, on doit vérifier que le système d'inversion fonctionne correctement.
- Placez un objet rigide de 1-1/2" de hauteur (ou une planche de bois 2 x 4) sur le plancher directement au parcours de la porte. Voir Fig. 42.
- Faites fonctionner la porte en sens descendant et observez qu'est-ce qui se passe.
- Quand la porte fait contact avec l'objet (ou la planche 2 x 4) celle-ci devrait s'arrêter, inverser son mouvement et automatiquement retourner à la position totalement ouverte.
- Si la porte n'inverse pas son mouvement, modifiez la limite de fermeture de manière que la porte arrive un peu plus en bas. Après faites la vérification une autre fois comme on a déjà décrit.
- Si la porte n'inverse pas encore son mouvement débranchez l'ouvre-porte et appelez le service technique.

## 8-19. ALIGNER ET VÉRIFIER LES CAPTEURS PHOTO EYE

### ALIGNEMENT DES CAPTEURS:

Les capteurs Photo Eye conservent un faisceau invisible continu entre les deux unités. Quand les capteurs sont branchés à l'unité de puissance et l'énergie est allumée la lumière verte du capteur émetteur sera allumée. Quand les capteurs sont correctement alignés la lumière rouge du capteur récepteur sera allumée.

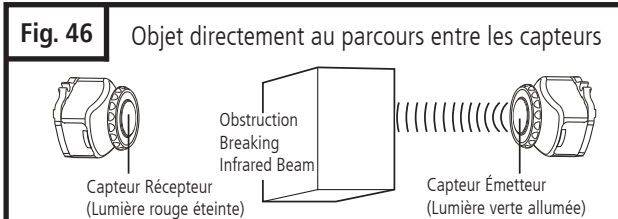
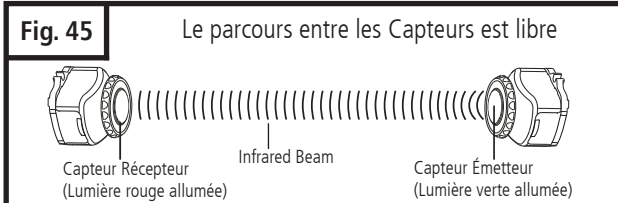
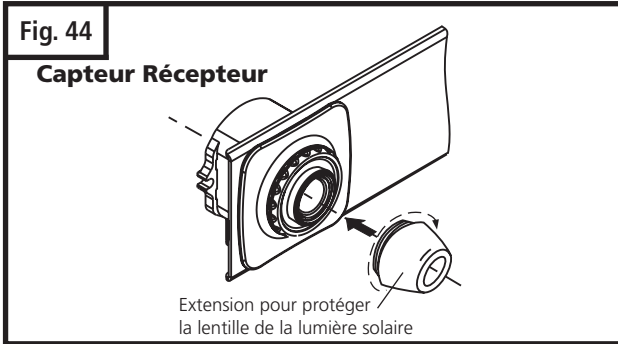
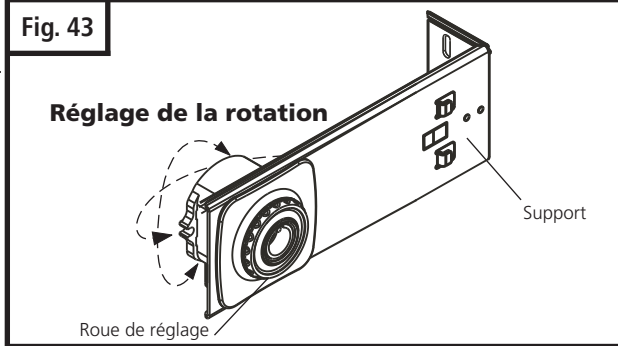
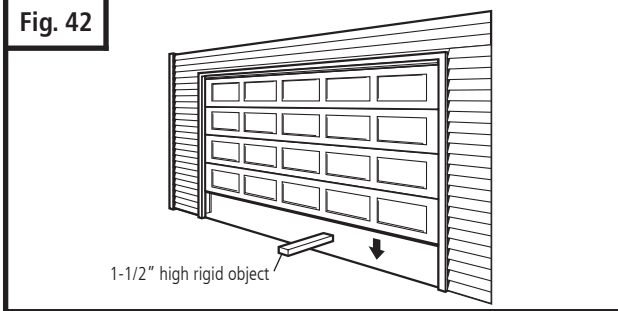
**NOTE:** Les capteurs doivent s'aligner quand la porte est fermée pour assurer de cette manière que les LEDs indicateurs des capteurs puissent être correctement visualisés.

- Quand les capteurs sont branchés à l'unité de puissance et l'énergie est allumée la lumière verte du capteur émetteur sera allumée. Quand les capteurs sont correctement alignés la lumière rouge du capteur récepteur sera allumée.
- S'il était nécessaire, desserrez la roue de réglage de chaque capteur. Réglez la position horizontale et la rotation des capteurs jusqu'à ce qu'ils soient alignés et la lumière rouge du capteur récepteur s'allume. Voir Fig. 43.
- Serrez fermement les roues de réglage de chaque capteur en forme manuelle pour assurer que chaque capteur reste à la position correcte.
- Si vous désirez protection supplémentaire pour éviter les dégâts que la lumière solaire intense peut provoquer, installez l'extension pour protéger le Capteur Récepteur de la lumière solaire SEULEMENT comme est illustré à la Fig. 44.

### PREUVE DE SÉCURITÉ:

On installe des capteurs du système Photo Eye à chaque côté de l'ouverture pour détecter des personnes ou objets qui gênent le parcours de la porte et pour éviter que la porte se déplace vers le bas. Les pas suivants détermineront si le système fonctionne correctement:

- Ouvrez la porte en utilisant l'émetteur (télécommande) ou le tableau de contrôle de l'ouvre-porte.
- Placez une boîte ou un autre objet au parcours de la porte de manière d'interrompre le faisceau entre les capteurs. Voir Fig. 46. La lumière rouge du capteur récepteur devrait s'éteindre.



- Appuyez et lâchez le bouton du tableau de contrôle de l'ouvre-porte. La porte ne devrait pas se déplacer vers le bas. Le LED #3 de l'ouvre-porte scintillera. Si cela n'arrive pas débranchez l'ouvre-porte et appelez le service technique.
- Pour reseter l'ouvre-porte retirez l'obstruction et opérez normalement la porte.
- Si les capteurs du système Photo Eye ne sont pas alignés ou sont endommagés la porte pourra être fermée seulement en appuyant le bouton du tableau de contrôle au mur et en le soutenant appuyé jusqu'à ce que la porte soit totalement fermée.

## 8-8. RACCORDER LE BRAS À LA PORTE ET AU CHAR (Suite)

### A. PORTES SECTIONNELLES:

- Placez le bras courbe dans le canal du support de la porte de manière que l'extrême court du bras puisse être uni au support de la porte. Voir Fig. 25A. Le bras courbe devrait se fixer à peu près à la même hauteur que les rouleaux supérieurs de la porte.
- Alignez les orifices du bras courbe et ceux du support, après insérez le verrou de fourche à travers les orifices. Placez l'anneau rainuré pour soutenir le verrou à sa place.
- Placez le bras droit et le bras courbe de manière qu'ils forment un angle avec la porte (Fig. 25) et que au moins deux ensembles d'orifices restent alignés. Sélectionnez deux orifices coincidents le plus éloignés possible et assurez les bras entre eux en utilisant des vis hexagonales (5/16-18) et des écrous de sécurité.

### B. PORTES D'UNE PIÈCE:

- Le bras courbe doit être déjà fixé au char, remplaçant le bras droit. Voir Fig. 18, page 10.
- Placez l'extrême libre du bras courbe dans la rainure du support de la porte. Alignez les orifices du bras courbe et ceux du support, ensuite insérez le verrou de fourche (diam. 5/16") à travers des orifices. Placez l'anneau rainuré pour tenir le verrou à sa place. Voir Fig. 26.

### C. PORTES SECTIONNELLES ET D'UNE PIÈCE:

- Après raccorder le bras correspondant vérifiez que le char soit décroché. Vérifiez la correcte opération de la porte en la levant manuellement jusqu'à ce qu'elle soit totalement ouverte et ensuite en la baissant jusqu'à ce qu'elle soit totalement fermée.
- Si nécessaire réglez une autre fois le bras de la porte.

**TIREZ DU BOUTON POUR DÉCONNEXION POUR ENTRAVER LE CHAR. ENSUITE DÉPLACEZ LA PORTE MANUELLEMENT JUSQU'À CE QUE LE CHAR S'ENTRAVE AVEC LA PIÈCE DE BRANCHEMENT DE LA CHAÎNE OU COURROIE.**

## 8-9. VÉRIFIEZ LA DÉCONNEXION D'URGENCE

**AVERTISSEMENT**  
Tirez du bouton pour déconnexion avec beaucoup d'attention. N'UTILISEZ PAS ce bouton pour ouvrir ou fermer la porte. Sauf aux situations d'urgence, utilisez le bouton seulement quand la porte soit fermée.

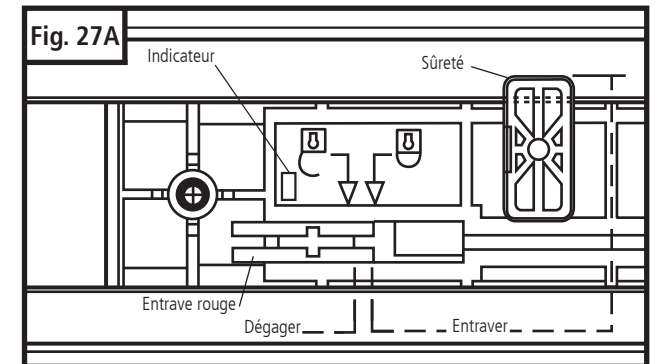
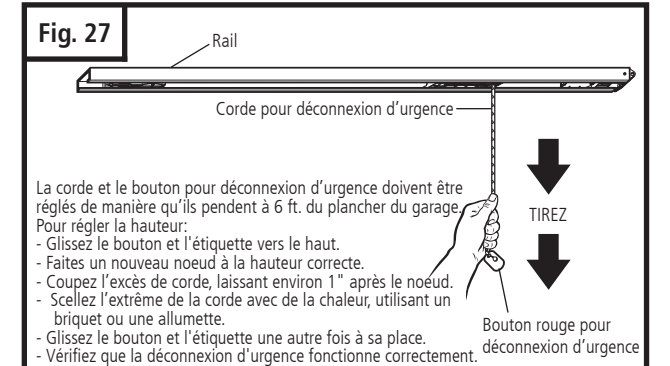
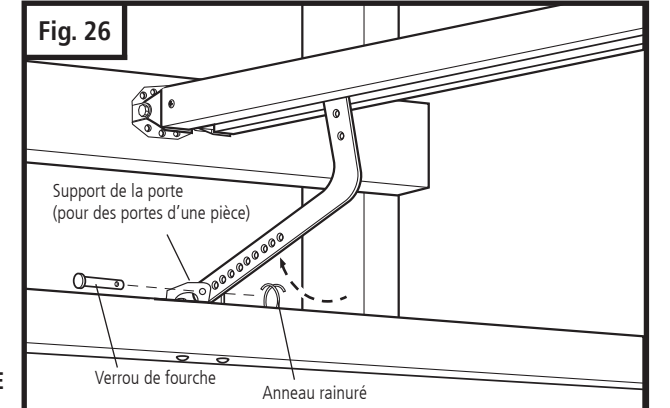
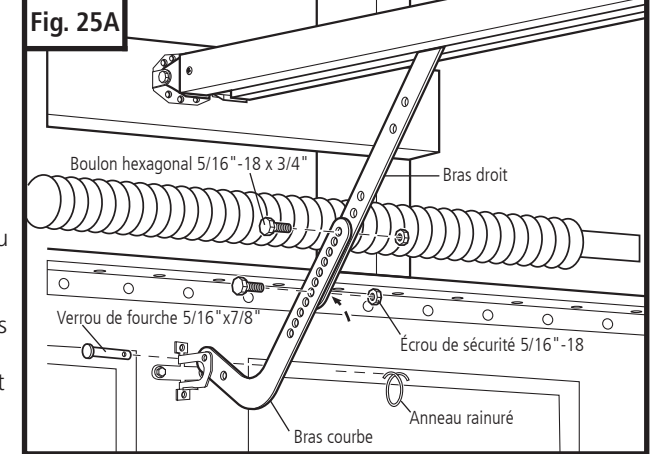
La corde pour déconnexion d'urgence avec son bouton rouge, lequel est fixé au char, est un composant notamment important du système ouvre-porte. Fig. 27. Quand vous tirez de la corde pour déconnexion la porte se débranche de l'ouvre-porte, ce qui permet de déplacer la porte manuellement vers le haut et vers le bas d'une manière tout à fait indépendante du moteur de l'ouvre-porte.

**Si la porte est ouverte soyez extrêmement attentif avec l'utilisation du système de déconnexion.**

Utilisez la déconnexion d'urgence pour débrancher la porte en cas de panne d'énergie électrique. On peut l'utiliser aussi si pour un motif imprévu la porte en mouvement frappe une personne ou objet et le mouvement ne s'inverse pas automatiquement quand fait le contact avec l'obstacle.

**Pour débrancher la porte tirez fermement du bouton rouge. (Fig. 27)**

Avant de brancher la porte vérifiez que toutes les obstructions ont été retirées et que la porte opère correctement de forme manuelle. Avant d'accrocher une autre fois le char à la chaîne ou la courroie tirez à nouveau du bouton rouge et ensuite lâchez. L'entraîne rouge s'arrêtera dans la position "entraîner" et s'ouvrira l'indicateur ( Voir Fig. 27A). Maintenant vous pouvez brancher une autre fois la porte, en la déplaçant manuellement et en la portant à la place souhaitée une fois que la pièce de branchement est dans le char.



## 8-10. INSTALLER LE SYSTÈME DE SÉCURITÉ "PHOTO EYE"

Pour obtenir la meilleure protection possible les capteurs du système Photo Eye devront être installés entre 3" et 4-1/2" au dessus du niveau du plancher. Voir Fig. 29.

### BRANCHEMENT DES CÂBLES AUX CAPTEURS (si nécessaire). Fig. 28

- Ouvrez le couvercle latéral du capteur pour accéder aux bornes pour les câbles.
- Insérez l'extrême pelé des câbles dans les bornes en les appuyant jusqu'à ce qu'ils entrent dans l'orifice (le câble blanc dans le borne #1 et le câble rayé dans le borne #2).
- Après d'insérer les câbles aux bornes correspondants tirez des câbles pour vérifier qu'ils soient correctement branchés. Si les câbles se débranchent répétez les pas antérieurs.
- Placez les câbles dans la rainure du côté droit du couvercle.

### INSTALLATION DES CAPTEURS AUX SUPPORTS (si nécessaire). Fig. 28

- Fixez le couvercle et le soutien du couvercle du capteur au support.
- Assurez le capteur au support en utilisant la roue de réglage.
- Répétez le procédé pour l'autre support.

### INSTALLATION DES SUPPORTS AU MUR:

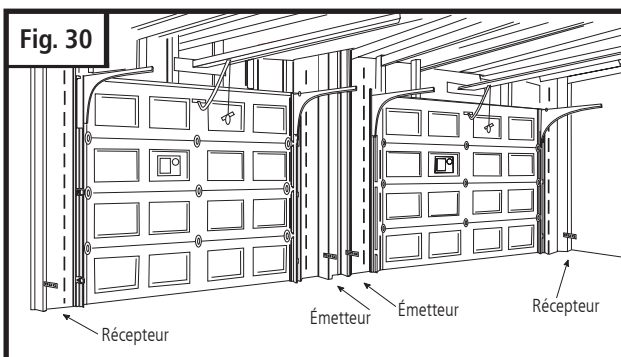
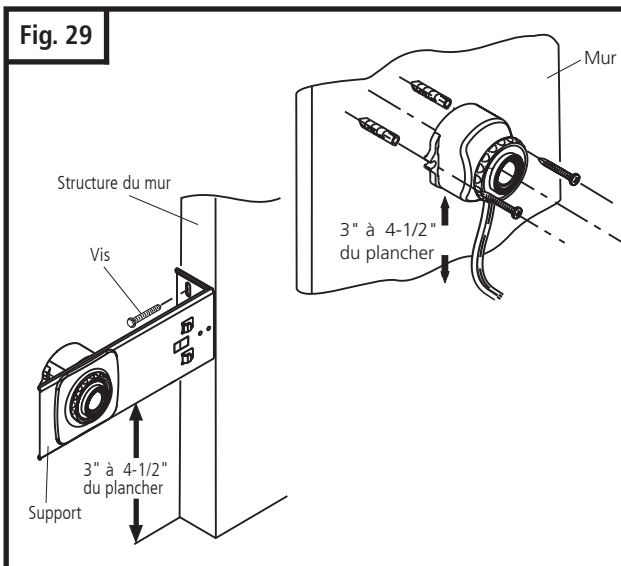
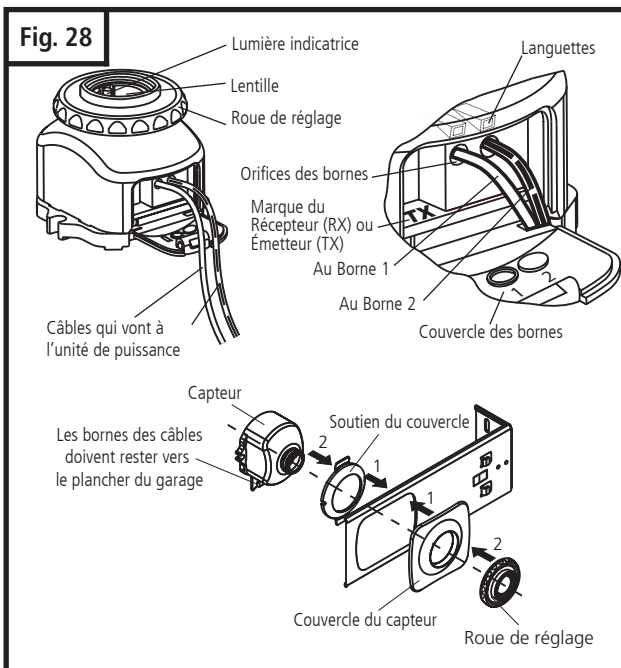
- Déterminez la position où vous installerez les supports (les supports peuvent être placés n'importe pas en quelle position si après l'installation le faisceau des capteurs a une trajectoire libre d'un côté à l'autre de la porte).
- Utilisez les orifices des supports à mode de guide pour perforez deux orifices pilote de 3/16" de diamètre aux deux côtés de la porte du garage à une hauteur de 3" à 4-1/2" du plancher.
- Assurez les supports utilisant des vis 1/4" x 1-1/2" comme c'est illustré à la Fig. 29.
- Alignez les capteurs de manière qu'ils soient mis face à face.

### INSTALLATION DES CAPTEURS DIRECTEMENT SUR LE MUR (optionnelle)

- Déterminez la position où vous installerez les supports. Voir Fig. 29.
- Séparez les capteurs des supports.
- Utilisez les orifices des supports à mode de guide pour perforez deux orifices pilote de 1/16" au mur (si au lieu d'installer les capteurs sur un élément de bois vous les installez sur un élément de maçonnerie, vous devrez perforez deux orifices pilotes de 3/16").
- Assurez le capteur en utilisant des vis et des taquets d'ancrage #6 (non fournis).
- Répétez le procédé pour l'autre capteur.

### INSTALLATION AUX PORTES DOUBLES:

- Dans les installations aux portes doubles le capteur émetteur (TX) et le capteur récepteur (RX) (chaque capteur a la marque correspondante) doivent être installés comme c'est indiqué à la Fig. 30.
- Les marques TX et RX sont situées près des bornes. Voir Fig. 28.



## 8-17. ADVANCED MENU SETTINGS



**Seulement pour des installateurs professionnels.**  
La programmation avancée de l'ouvre-porte peut être réalisée seulement pour un installateur professionnel absolument familiarisé avec ce type de systèmes d'ouvre-porte.

Pourtant, quelquefois c'est possible qu'il soit nécessaire de modifier la force. S'il faut augmenter ou diminuer la force, la force doit être variée en un (1) accroissement à la fois. La force doit être programmée aussi basse que possible, à peine suffisante pour permettre que la porte se déplace librement sans s'arrêter et sans inverser sa marche pendant le parcours.

**Les paramètres programmés au menu avancé s'effacent lorsque les limites d'ouverture/fermeture sont reprogrammées. Le système peut être reseté en appuyant au même temps les boutons "P", "+" et "-" pendant à peu près 30 secondes. Une fois que le système a été reseté complètement et les paramètres programmés par défaut ont été restaurés, tous les LEDs s'allumeront.**

### ■ PAS 1: Activation de la Séquence de Programmation Avancée

Appuyez le bouton "P" pendant à peu près 10 secondes (le LED #1 scintillera lentement et les LEDs #2, #3 et #4 resteront allumés). Soutenez appuyé le bouton "P" jusqu'à ce que les LEDs #1 et #3 commencent à scintiller et ensuite lâchez le bouton "P".

### ■ PAS 2: Sensibilité de la force pour le cycle ascendant. Le LED #1 et le LED #3 scintillent rapidement, le LED #2 et le LED #4 restent allumés. Programmation par défaut (de fabrique): LED #1 allumé, LED #2 scintillant.

Appuyez les boutons "+" ou "-" pour voir la programmation actuelle. Si nécessaire: Appuyez une autre fois le bouton "+" pour augmenter le niveau de sensibilité de la force ou bien Appuyez le bouton "-" pour diminuer le niveau de sensibilité de la force. Appuyez le bouton "P" pour garder la sensibilité programmée à la mémoire et avancer au Pas 3.

### ■ PAS 3: Sensibilité de la force pour le cycle descendant. Le LED #2 et le LED #3 scintillent rapidement, le LED #1 et le LED #4 restent allumés. Programmation par défaut (de fabrique): LED #1 allumé, LED #2 scintillant.

Appuyez les boutons "+" ou "-" pour voir la programmation actuelle. Si nécessaire: Appuyez une autre fois le bouton "+" pour augmenter le niveau de sensibilité de la force ou bien Appuyez le bouton "-" pour diminuer le niveau de sensibilité de la force. Appuyez le bouton "P" pour garder la sensibilité programmée à la mémoire et avancer au Pas 4.

**Paramètres conseillés pour les PAS 2 et 3 si les valeurs programmées par défaut déclenchent une erreur code 5.**

- Installation standard: LEDs #1 et #2 allumés
- Installation aux portes lourdes: LEDs #1 et #2 allumés, LED #3 scintillant

### ■ PAS 4: Limite de Puissance.

**Le LED #3 scintille rapidement, les LEDs #1, #2 et #4 restent allumés. Programmation par défaut (de fabrique): LEDs #1, #2 et #3 allumés.**



**ATTENTION**

**Le système programme la limite de puissance automatiquement. Si le système déclenche une erreur code 8, il faut le modifier. Augmenter la limite de puissance programmée diminue la sensibilité du système.**

Appuyez les boutons "+" ou "-" pour voir la programmation actuelle. Si nécessaire:

Appuyez une autre fois le bouton "+" pour augmenter la limite de puissance ou bien Appuyez le bouton "-" pour diminuer la limite de puissance.

Appuyez le bouton "P" pour garder à la mémoire et avancer au Pas 5.

**Paramètres conseillés si les valeurs programmées par défaut déclenchent une erreur code 8.**

- Installation standard: LEDs #1, #2 et #3 allumés (valeur par défaut)
- Installation aux portes lourdes: LEDs #1, #2 et #3 allumés, LED #4 scintillant

### ■ PAS 5: Fonctionnement retardé de l'ouvre-porte.

**Le LED #4 scintille rapidement et les LEDs #1, #2 et #3 restent allumés. Toutes les installations doivent utiliser la programmation par défaut (de fabrique): Minuterie inactive, LED #1 scintillant** Appuyez le bouton "P" pour conserver la programmation par défaut et avancer au Pas 6.

### ■ PAS 6: Réglage de la vitesse de l'ouvre-porte (SEULEMENT pour diminuer la vitesse du système)

**Les LEDs #3 et #4 scintillent rapidement et les LEDs #1 et #2 restent allumés. Toutes les installations doivent utiliser la programmation par défaut (de fabrique): LEDs #1, #2, #3 et #4 allumés - programmation pour la vitesse maximale du système** Appuyez le bouton "P" pour conserver la programmation par défaut et sortir du menu de programmation avancée. Le LED #4 reste allumé pour indiquer que la séquence de programmation a fini et que le système est prêt pour être utilisé.

## 8-16. PROGRAMMATION

N'importe quel paramètre peut être programmé en n'importe quel moment en utilisant les trois boutons: "+", "-" et "P". Pourtant est plus facile programmer l'ouvre-porte au moment de son installation initiale pour suivre l'ordre indiqué à la suite.

Les paramètres qu'on peut programmer sont: Limite d'Ouverture, Limite de Fermeture, Force Maximale d'Ouverture, Force Maximale de Fermeture et Programmation d'un Émetteur.

**CONSEIL PRATIQUE:** Si vous suivez les pas suivants vous observerez que quand vous programmez les paramètres, si à n'importe quelle étape vous ne désirez pas faire aucun changement, vous pourrez maintenir l'information actuelle et "laisser de côté" la programmation d'un paramètre déterminé en appuyant une fois le bouton "P". C'est utile si vous désirez modifier seulement un des paramètres, sans changer le reste. Simplement entrez au mode de programmation en appuyant le bouton "P" pendant à peu près 2 secondes, ensuite appuyez et lâchez "P" à plusieurs reprises jusqu'arriver au paramètre que vous désirez modifier. Vous pourrez passer les paramètres que vous ne désirez pas modifier et arriver directement à celui que vous désirez changer. Une fois finie la programmation, simplement appuyez "P" les fois nécessaires pour omettre les pas suivants et sortir du programme. L'ouvre-porte retournera au mode normal.

### POUR PROGRAMMER OU MODIFIER L'UN DES PARAMÈTRES:

Appuyez le bouton "P" pendant à peu près 2 secondes. Quand tous les LEDs soient illuminés et le LED #1 commence à scintiller lâchez le bouton. Maintenant est prêt pour programmer ou modifier le paramètre souhaité.

#### LIMITE D'OUVERTURE (Fig. 39):

Le LED #1 devrait scintiller. Maintenant vous pouvez programmer la limite d'ouverture. Pour déplacer la porte jusqu'à ce qu'elle soit totalement ouverte appuyez le bouton "+" et continuez à l'appuyer jusqu'à ce que la porte soit à la position souhaitée. Après lâchez le bouton. Si la porte n'est pas à la position souhaitée vous pouvez appuyer le bouton "+" pour la déplacer vers le haut ou le bouton "-" pour la déplacer légèrement vers le bas. Une fois que la porte soit à la position souhaitée appuyez et lâchez le bouton "P". Cela garde la position d'ouverture à la mémoire et avance aussi au paramètre suivant.

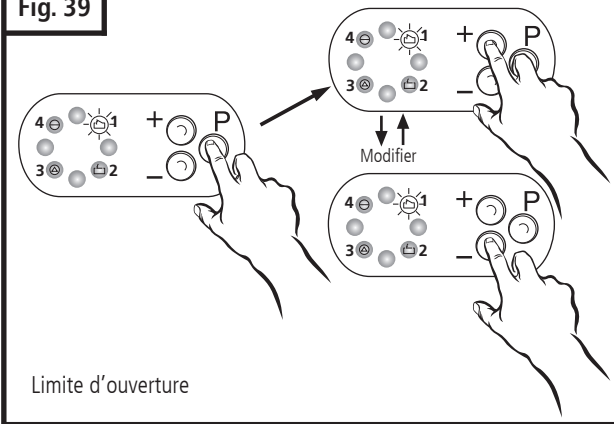
#### LIMITE DE FERMETURE (Fig. 40):

Le LED #2 devrait scintiller. Appuyez le bouton "-" jusqu'à ce que la porte soit totalement fermée. Vous pouvez appuyer et lâcher le bouton "-" rapidement pour déplacer la porte en petits accroissements. Vous pouvez aussi utiliser le bouton "+" pour déplacer la porte légèrement vers le haut. La porte est totalement fermée quand le bord inférieur de la porte est appuyé fermement contre le plancher. Une fois que la porte soit à la position souhaitée appuyez et lâchez le bouton "P". Cela garde la position de fermeture à la mémoire et avance aussi au paramètre suivant.

#### PROGRAMMATION D'UN ÉMETTEUR (Fig. 41):

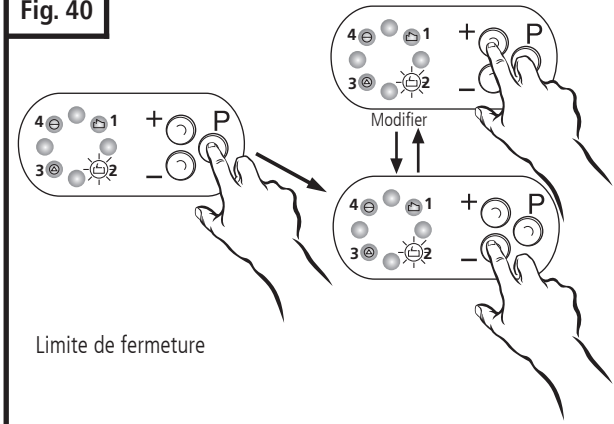
Le LED #3 devrait scintiller. Maintenant vous pouvez programmer le code d'un émetteur ou télécommande. Avec le LED #3 scintillant, appuyez et soutenez le bouton de l'émetteur. Quand vous voyez que le LED #3 scintille rapidement vous pouvez lâcher le bouton de l'émetteur. L'ouvre-porte a programmé ou "appris" le code de cet émetteur. Une fois que l'ouvre-porte a reçu avec réussite le code du télécommande, appuyez et lâchez le bouton "P". Cela garde le code à la mémoire. Aussi complète la séquence de paramètres et finit le procédé de programmation. Les LEDs s'éteindront automatiquement en suivant un patron circulaire, ce qui indique que le mode programmation est terminé.

Fig. 39



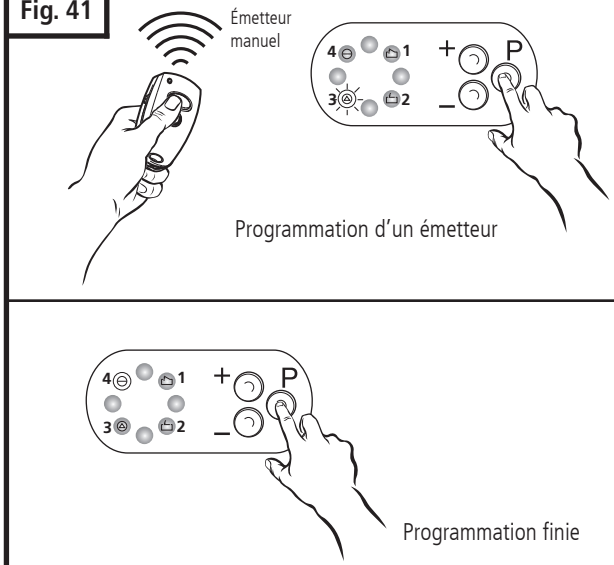
Limite d'ouverture

Fig. 40



Limite de fermeture

Fig. 41



Émetteur manuel

Programmation d'un émetteur

Programmation finie

Maintenant le LED #4 devrait être illuminé. L'ouvre-porte est prêt pour commencer à fonctionner.

Après avoir programmé les paramètres faites fonctionner l'ouvre-porte en exécutant deux (2) cycles complets. On a besoin de deux cycles d'ouverture et fermeture complets pour que l'ouvre-porte "apprenne" la force ascendante et descendante minimale requise pour votre porte.

## 8-11. INSTALLER LE TABLEAU DE CONTRÔLE AU MUR

Le tableau de contrôle doit être installé dans le garage, à la vue de la porte du garage, hors de la portée de n'importe quelle partie mobile de la porte ou ses accessoires – et à une hauteur minimale de 5 pieds au dessus du plancher pour empêcher les enfants d'utiliser les contrôles. Seulement utilisez le dispositif si vous pouvez voir clairement la porte et si l'aire de la porte est libre de personnes et d'objets.

- Raccordez le câble de 2 conducteurs aux bornes dans la partie postérieure du tableau de contrôle. Voir Fig. 31 (Partie Postérieure). Le câble blanc se raccorde au borne #3; le câble blanc rayé en couleur se raccorde au borne #4.
- Placez le tableau de contrôle sur le mur où vous voulez l'installer.
- Marquez sur le mur le lieu où iront les orifices.
- Perforez des orifices guide de 1/16".
- Insérez les vis et serrez-les pour assurer le tableau du contrôle au mur.
- Assurez-vous que les câbles sortent de la partie postérieure du tableau de contrôle à travers d'une des encoches pour éviter endommager les câbles.

Si l'on va installer le tableau de contrôle dans une boîte électrique qui a déjà les câbles nécessaires, placez-le directement dans la boîte avec les vis fournis.

Si on va installer le tableau de contrôle dans un mur de maçonnerie et pas de bois, perforez des orifices guide de 3/16" et utilisez les taquets d'ancrage fournis.

## 8-12. BRANCHER LES CÂBLES À L'UNITÉ DE PUISSANCE

- Fixez les câbles du tableau de contrôle et des capteurs du système Photo Eye au mur et au plafond jusqu'arriver à l'unité de puissance de l'ouvre-porte. Utilisez les agrafes fournies pour assurer les câbles; placez les agrafes à peine avec la force suffisante pour tenir les câbles en place. La Fig. 9 de la page 7 indique un exemple de la disposition typique des câbles; la Fig. 32 indique la disposition des câbles dans les bornes.

**NOTE:** Alternative pour l'installation des capteurs Photo Eye: Les câbles peuvent être disposés sur la partie supérieure du rail de l'ouvre-porte, ou au long de la partie extérieure du rail de la porte. Assurez-vous que le câble soit hors de la portée de toutes les parties mobiles de la porte et du rail.

- Divisez 2" de câble double de chaque capteur en deux câbles individuels. Pelez environ 1/2" de l'isolant de l'extrême de chacun des quatre câbles individuels obtenus. Combinez les câbles blancs de tous les deux capteurs entre eux, unissez et enroulez fermement les extrêmes pelés. Faites de la même manière avec les câbles rayés en couleur.
- Ouvrez le tableau de contrôle tirant doucement des encoches du couvercle du tableau.
- Passez les câbles du tableau de contrôle et des capteurs à travers du guide-câbles depuis la partie supérieure du châssis vers l'aire des bornes du tableau de contrôle.
- Insérez fermement les câbles blancs unis entre eux dans la borne #1 en les appuyant jusqu'à ce qu'ils entrent dans l'orifice. Insérez les câbles rayés en couleur unis entre eux dans la borne #2.

**NOTE:** Si les câbles sont difficiles à insérer on peut utiliser un tournevis pour appuyer la "languette" du borne tandis qu'on insère les câbles. Pour retirer les câbles appuyez une autre fois la languette et tirez des câbles.

- Insérez le câble blanc du tableau de contrôle dans la borne #3 et le câble rayé en couleur dans la borne #4.

Fig. 31

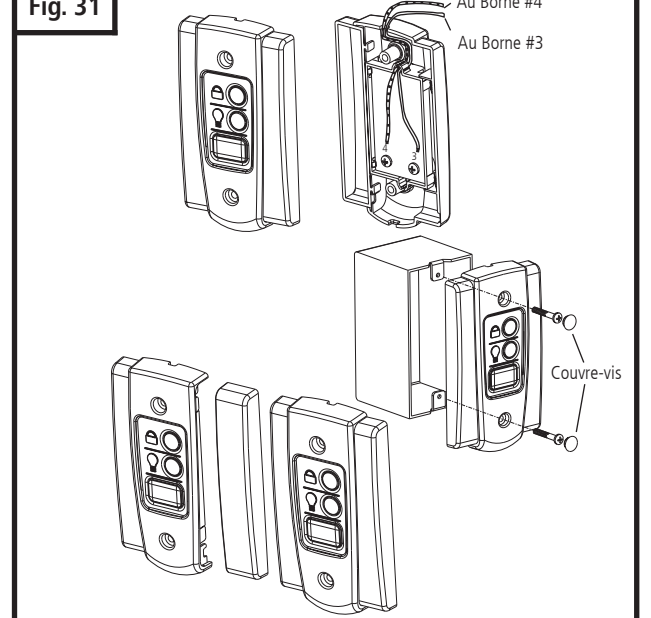


Fig. 32

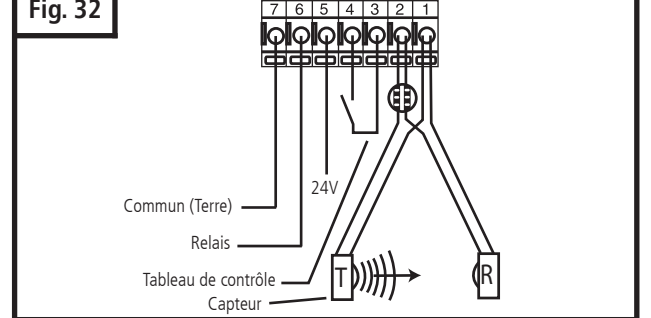
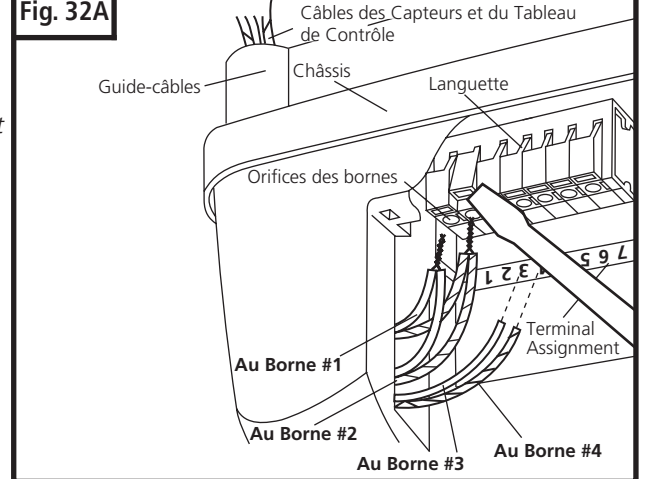


Fig. 32A



**NOTE:** On peut brancher des multiples tableaux de contrôle en parallèle avec les câbles branchés aux bornes #3 et #4.

- Retirez le panneau droit d'un des tableaux de contrôle. (Fig. 31)
- Raccordez les câbles à la partie postérieure des deux tableaux de contrôle (les câbles blancs aux bornes #3, les câbles rayés aux bornes #4).
- Suivez les pas antérieurs pour installer et brancher des tableaux de contrôle supplémentaires.

### 8-13. INSTALLER DES AMPOULES ET DES LENTILLES

#### ⚠ PRÉCAUTION ⚠

Pour éviter le SURCHAUFFEMENT du panneau extérieur ou la douille:

- Utilisez SEULEMENT des ampoules à incandescence standard.
- N'UTILISEZ PAS d'ampoules de plus de 60 Watts (W) ni de taille plus grande à une ampoule standard. Une ampoule de puissance majeure ou de taille plus grande pourrait provoquer des incendies ou endommager l'opérateur.

Pour éviter des possibles interférences au signal radiofréquence (RF):

- N'UTILISEZ PAS des ampoules fluorescentes compactes (AFC).

- Modèle Q-7500: Installez au douille une (1) ampoule de 60 W comme maximum (non fournie). Alignez les languettes de la lentille avec les rainures de la boîte. Appuyez fermement pour assurer la lentille. Voir Fig. 33.
- Modèle Q-700: Installez aux douilles jusqu'à trois (3) ampoules de 60 W comme maximum (non fournies). Retirez et réservez deux (2) vis de la partie supérieure de la boîte. Alignez les languettes des lentilles avec les rainures de la boîte. Appuyez fermement et assurez avec les deux (2) vis que Vous avez retiré de la boîte. Voir Fig. 34.

### 8-14. BRANCHER À L'ÉNERGIE ÉLECTRIQUE

Pour réduire le risque de s'électrocuter votre ouvre-porte est équipé avec un câble d'alimentation isolé avec une prise de trois pattes avec conducteur à terre. Le câble doit être branché à une prise avec terre. S'il n'existe pas une prise disponible vous devez appeler un électricien qualifié pour installer une prise approuvée.

#### ⚠ AVERTISSEMENT ⚠

Pour empêcher des électrocutions et des incendies, l'installation et l'ensemble de câbles doivent se réaliser d'accord avec les codes électriques et de bâtiment en vigueur. N'UTILISEZ PAS une extension ni un adaptateur de 3 à 2 pattes. NE MODIFIEZ ni coupez pas le connecteur à terre de la prise.

- Branchez l'ouvre-porte dans une prise avec terre (Fig. 35).
- L'ouvre-porte fera une auto-vérification. Les quatre LEDs s'illumineront pendant à peu près 2 secondes. Après, seulement le LED #4 restera allumé et l'ouvre-porte sera prêt pour être programmé.

■ NE FAITES PAS fonctionner l'ouvre-porte en ce moment.

#### BRANCHEMENT AVEC DES CÂBLES PERMANENTS:

(S'il est exigé par le code électrique en vigueur dans votre localité) Si le code local exige que l'ouvre-porte se branche à travers des câbles permanents, c'est à dire si n'est pas autorisé de brancher directement le câble d'alimentation à une prise, l'ouvre-porte doit être modifié comme c'est illustré à la Fig. 36. Appelez un électricien qualifié pour installer les câbles nécessaires pour l'ouvre-porte et faire les branchements électriques.

#### ⚠ AVERTISSEMENT ⚠

Pour empêcher l'électrocution, débranchez l'ouvre-porte de l'énergie électrique et coupez de l'interrupteur l'énergie du circuit que vous utiliserez pour brancher l'ouvre-porte.

- Retirez la boîte extérieure de l'ouvre-porte en sortant le vis sous le couvercle du tableau de contrôle et les deux vis de la partie postérieure de la boîte, et en tirant de la boîte pour la séparer du châssis.
- Retirez le vis et décrochez le couvercle d'ajustement du câble d'alimentation en décrochant les languettes. Retirez le couvercle d'ajustement du câble (après vous le placerez à nouveau).

Fig. 33 Q-7500

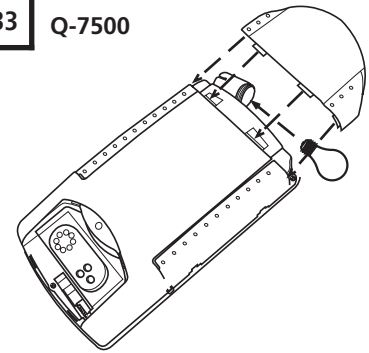


Fig. 34 Q-7700

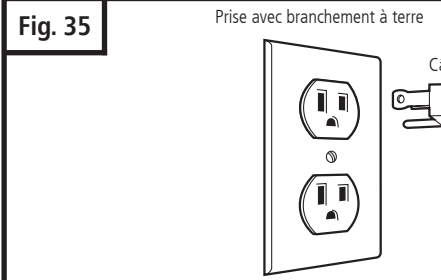
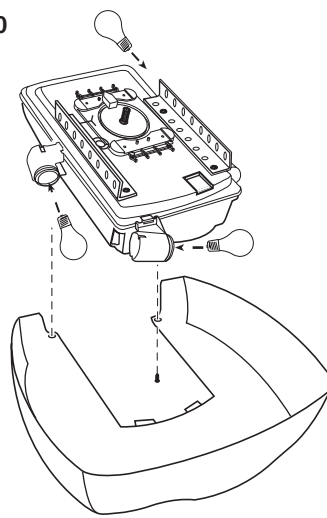
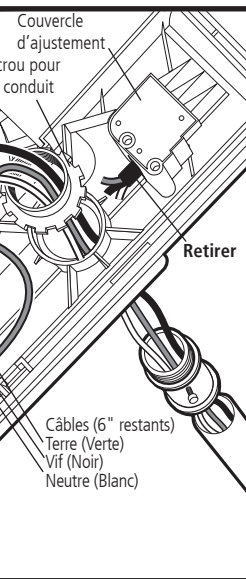


Fig. 36



### 8-14. BRANCHER À L'ÉNERGIE ÉLECTRIQUE (Suite)

- Coupez les conducteurs du câble d'alimentation près du point où le câble entre dans l'ouvre-porte, de manière qu'après de le couper restent encore environ 6" de câble (blanc-neutre, noir-vif, et vert-terre) dans l'ouvre-porte branché au varisteur et au transformateur.
- Jetez le câble d'alimentation et la prise coupés. Placez une autre fois le couvercle d'ajustement en situant les languettes en place.
- Avec un marteau et un tournevis ou un poinçon, percez l'orifice du conduit passe-câbles et introduisez le conduit et les câbles permanents.
- Assurez le conduit au châssis (la méthode varie selon le type de conduit utilisé).
- Raccordez les conducteurs qui entrent (vif, neutre et terre) aux câbles internes restants en utilisant des capuchons pour câbles appropriés (non fournis).
- Placez à nouveau la boîte de l'ouvre-porte et assurez-la avec les vis. Faites attention au placement de la boîte pour que les câbles ne s'endommagent pas.
- Complétez le reste de l'installation.
- Allumez l'énergie électrique de l'interrupteur.

### 8-15. TABLEAU DE CONTRÔLE

Pour ouvrir le tableau de contrôle simplement tirez des deux languettes. Au dessous du couvercle du tableau de contrôle vous trouverez 3 boutons et un viseur indicateur circulaire. Les boutons sont marqués "P", "+" et "-". Le viseur indicateur montre 4 icônes numérotés. Voir Fig. 37 et 38.

**NOTE:** Pour regarder le tableau de contrôle et programmer les paramètres de l'ouvre-porte, mettez-vous sous l'ouvre-porte face à la porte du garage. Après regardez vers le haut pour voir le viseur indicateur. De cette manière vous pourrez voir facilement le viseur ainsi que la porte.

En plus de permettre une programmation rapide et simple, le viseur montre aussi des informations utiles reliées à l'ouvre-porte et son fonctionnement. Cette information sera très utile pendant l'utilisation normale de votre ouvre-porte. Voir Fig. 38A.

Fig. 37

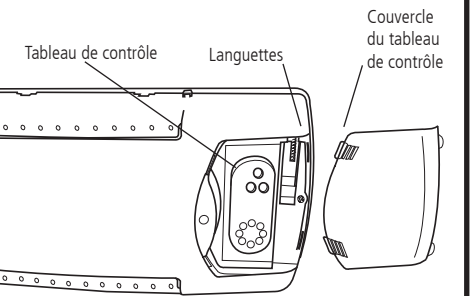


Fig. 38

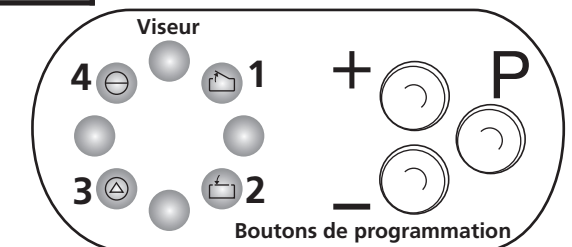


Fig. 38A

#### Icônes et LEDs correspondants

- LED #1 ■ S'illumine quand la porte est totalement ouverte.
- LED #2 ■ S'illumine quand la porte est totalement fermée.
- LED #3 ■ S'illumine quand l'ouvre-porte reçoit un signal du tableau de contrôle ou du bouton.
  - Scintille rapidement quand l'ouvre-porte reçoit un signal d'un émetteur (télécommande) ou un système d'entrée sans clef.
  - Scintille lentement quand le mode "Vacances/ Entraver" est activé.
  - Scintille quand on détecte une obstruction, quand le mouvement de la porte est inversé ou quand il y a un autre problème. Voir la Section " 19. Détection et Correction de Problèmes" à la page 30.
- LED #4 ■ S'illumine quand il y a de l'énergie électrique.